

콩

1. 조사개요

- 조사기간 : 2005. 10. 31 ~ 11. 6
- 조사지역 : 충북 제천, 경북 안동, 전남 고흥
- 조사대상 : 생산자, 산지조합, 산지유통인, 도매시장, 도·소매상 등

2. 생산동향

일반적 특징

- 콩은 콩과에 속하는 1년생 초본으로 생육기간은 가장 짧은 것이 75일, 가장 긴 것은 200일 정도되지만, 실제 재배되고 있는 품종은 90~160일 범위에 속함
- 생육일수가 짧은 조생품종은 울콩(하대두)이라고 하며, 4~5월에 파종하여 7~8월에 수확하고 후작으로는 메밀과 같은 잡곡이나, 배추·무·마늘·양파 등 채소류를 재배함
- 생육일수가 긴 만생종은 가을콩 이라고 하며, 5~6월에 파종하여 10~11월에 수확함
- 콩은 용도는 다양하여 두부, 장류, 콩나물 등 식용 외에 채유용 원료로 쓰이고, 기름을 짜고 남은 대두박은 배합사료 원료로 사용함
- 미국, 브라질, 아르헨티나 및 중국이 세계 4대 콩 생산국으로 세계 총재배면적의 약 83%, 생산량은 약 90%를 차지함

생산실적

구 분	'00	'01	'02	'03	'04	'05(추정)
재배면적(ha)	86,176	78,415	80,804	80,447	85,270	105,421
단수(kg/10a)	131	150	142	131	163	170
생산량(천톤)	113.2	117.7	115.0	105.1	138.6	179.2

자료 : 국립농산물품질관리원, 「작물통계 2004」

- 예상 생산량은 전년대비 약 29% 증가한 179천톤 정도 추정
- 콩은 소득이 타 작물에 비해 낮아 생산량이 지속적으로 감소되었으며, 02년부터 정부에서 논콩 수매가와 밭콩 수매가의 차등 적용으로 논콩의 재배면적이 증가하고 있으나 식용콩의 자급율은 30% 미만에 불과함

2 콩

○ 콩의 분류

- 콩의 종류는 약 50여종이 넘고 용도에 따라 고추장, 된장, 간장을 담그는 데 쓰는 장류콩, 콩나물을 키워 먹는 콩나물콩, 밥에 넣어먹는 밥밀콩, 그리고 갓 따낸 풋콩 등으로 구분

● 크기에 의한 분류

(단위 : 100립중)

구분	무게	품종	용도
극대립	40g이상	검정1호, 검정2호, 일품검정콩	유색종으로 밥밀용, 일반용
대립	30g내외	황금콩, 장엽콩, 태광콩, 대원콩	장류 및 두부제조용, 일반용
중립	20g내외	선흑콩, 진율콩	장류 및 두부제조용
소립	10~15g	백운콩, 준저리, 오리알태	콩나물용
극소립	10g이하	은하콩, 풍산나물콩, 푸른콩	콩나물용

● 색에 의한 분류

- 백태 : 겉이 하얗거나 누런 황금색을 띠는 콩 (대부분은 백태를 재배함)
- 흑태 : 겉과 속이 다 검은 콩으로 동그란 모양을 보임
- 서리태(숙청) : 겉은 검으나 속이 파란 콩으로 주로 밥밀용으로 사용
- 서목태(약콩, 쥐눈이콩) : 겉은 검으나 속이 노란콩으로 주로 약용으로 사용

3. 산지 유통실태

가. 생산자

□ 재배면적

(단위 : ha)

구분	제천	안동	고흥	계
'04	470	1,188	3,008	4,666
'05(P)	500	1,923	3,000	5,423
대비(%)	106.4	161.9	99.7	116.2

자료 : 시·군 농업기술센터

- 조사지역 재배면적은 전년대비 약 16% 증가

- 재배면적 증가사유 : 파종기(4~5월)시세가 좋았고, 논콩을 정부에서 비싸게 구매하므로 수매가격 이하로는 가격하락이 없을 것이라는 기대심리
 - 월평균도매가격(4~5월) : 4,200~4,400원/kg(중품)
 - 정부수매가격 : (논콩) 대립종 4,204원/kg (밭콩) 대립종 3,017원/kg
- 콩은 소규모 재배로 인해 기계화가 부진하고, 주로 간작위주로 논뜯이나 과수원에 많이 식재하며, 농가당 재배면적은 300~600평 미만이 대부분이고 1,000평 이상은 약 20%정도로서 자급자족 재배형태를 보임

□ 생육작황

- 조사지역 전체적으로 일기양호하고 태풍피해가 없어 작황은 양호
- 안동과 제천지역은 중만생종 재배로 개화기(7월말)부터 일조량이 충분하여 생육이 양호하였고 성숙기(9월말~10월초) 일조량도 충분하여 작황 양호
 - 전년대비 약 6%정도 증수 예상(04년 160kg → 05년 170kg/300평)
- 고흥지역은 2기작 재배에 따른 조생종 재배로 파종기(4월하순~5월말) 잦은 비로 인한 습해 피해로 생육이 부진하였고, 수확기(8월상순~9월상순) 이상고온으로 작황도 부진하여 피해립 및 이종피색립 등이 발생했으나 평년작 수준임

□ 지역별 재배형태

- 콩의 작부체계를 보면 연작, 윤작, 간작, 혼작, 교호작, 주위작 등 다양한 체계를 보이지만 중북부지방 이상에서는 주로 일모작 형태가 95%이상을 보이며 주로 만생종을 재배하고, 남부지방에서는 담배, 마늘, 양파의 후작으로 주로 2모작의 형태가 주류를 이루고 조생종을 주로 재배함
- 콩 재배는 경제작목이라는 개념보다 연작피해와 지력유지를 위해서 휴지기간동안 심는 간작의 개념이 큼

- 재배유형

재배유형	지대별	파종기	수확기
올콩(조생종)+가을채소(마늘,양파)	남부	4월하순~5월말	8월상순~9월상순
콩 1모작	중북부	5월상순~중순	10월상순~11월초순
타작물(담배,마늘)+콩 2모작	남부	6월하순	10월중순

□ 수확 및 탈곡

- 수확
 - 수확시기는 개화 후 60일경으로 종실의 수분함량이 13~16%일 때이고, 잎이 말라서 떨어지기 시작하고 꼬투리가 다 익었을 때 하는데, 조생종은 7월중순부터 8월 상순, 만생종은 10월 상순과 중순이 적당한 시기임
 - 인력으로 콩포기를 뽑거나 낫으로 베는 방법으로 수확하고 있으며, 탈곡에 적당한 수분이 될 때까지 단으로 묶어 세워서 건조시킴
 - 콤바인이 수확에 이용되는 경우에는 토양표면으로부터 대개 10cm 위를 절단하게 되는데 이때 저심부의 꼬투리는 수확중에 상실됨
- 탈곡
 - 탈곡방법은 크게 보아 인력탈곡과 동력탈곡으로 나누고, 콤바인을 사용하면 수확과 동시에 탈곡이 됨
 - 소규모재배의 경우 건조시켜 손으로 두드리거나 밟아서 탈곡하기도 하나 일반적으로 수확한 콩을 탈곡에 적합한 수분이 될 때까지 건조시킨 후 족담 탈곡기, 동력탈곡기를 이용하여 탈곡함

□ 판매

- 생산자는 수확·건조·탈곡 후 품구에 의한 정선작업 후 산지 유통인에게 판매
 - 산지유통인 65%, 산지조합 25% 판매, 정부수매 10%
- 포장단위

구 분	거래중량(kg)	점유율(%)	비 고
제 천	72	60	강원도산
	40	40	충북산
안 동	50	10	P·P대
	40	10~20	
	35	70~80	
고 흥	40	100	조곡마대, P·P대

- 포장단위는 관행적으로 지역간 다양함
- 중만생종을 재배하는 제천이나 안동지역은 농번기에 따른 일손부족과 기대한 가격보다

산지가격이 낮아 11월초 시장 출하비율이 20~30%로 낮고, 조생종을 재배하는 고흥지역은 70~80%로 출하비율이 높음

나. 산지 유통인

□ 산지 유통인 형태

- 산지유통인(수집상)
 - 1톤 차량으로 농가를 방문하여 수집활동을 하는 형태와 보부상 형태
 - 지역에 따라 계절별로 다양한 농산물을 수집하여 반출상에게 판매

구 분	수 집 품 목	비 고
제 천	콩, 팥, 녹두, 수수, 울무 등 양곡류와 건고추	있담배 재배
안 동	양곡류로써 콩, 울무, 참깨, 들깨, 기장, 차조와 건고추	봄감자 재배
고 흥	콩, 콩나물콩과 양파, 마늘 등	2기작 재배

- 반출상
 - 점포를 소유하고 있고 상회마다 약 10~20명의 수집상이 활동함
 - 소비자 도매시장(도매상)이나 군납 또는 가공공장에 납품

□ 수집 및 정선작업

- 수집방법은 지역에 따라 다소 다르나 일반적으로 수확시기에 수집상(주로 2인 1조형태)이 직접 농가를 방문하여 연고에 의한 안면거래로 매입하고 매입된 물량은 반출상에게 판매하고 차액은 서로간의 경비를 제외하고 동일하게 나눔(제천지역이 제일 활발함)

▶ 지역별 주 집결지

- 강원·충북지역은 제천재래시장
 - 경북지역은 안동신시장·재래시장
 - 전남지역은 순천·목포지역으로 주로 집결됨
- 정선작업은 거래단위별로 계근작업(정작업)과 등급별 구분(왕태, 상태)
 - 수집상이 계근하여 판매한 상품 그대로 구입하여 도매상에게 판매도 하고, 가공공장 납품용 및 군납용은 이물질 제거를 위한 추가 정선작업도 병행



< 수집물량 >



< 수집물량 계근 >



< 반출상 >



< 반출상 창고 >



< 정선기 >



< 정선된 콩 포장 >

○ 지역별 정선비율

구 분	정선비율(%)	비 고
제 천	미정선 : 40 정 선 : 60	가을철 바쁠때는 미정선으로 판매 겨울철부터 정선하여 판매
안 동	미정선 : 20 정 선 : 80	대부분 소매용으로 정선
고 흥	미정선 : 40 정 선 : 60	가공업체 납품용은 정선

□ 운송 및 판매

○ 운임(산지 → 서울)

(단위 : 원/5톤 트럭)

구 분	제 천	안 동	고 흥
운 임	260,000	320,000	320,000

- 운송은 1톤차 또는 5톤 화물 차량을 이용하고 있으며, 적재량은 5톤 트럭이 35kg 기준 250~300마대, 2.5톤은 100마대, 1톤 트럭은 30~50마대를 적재함

□ 산지유통실태

- 생산증가에 따른 산지가격 하락으로 대립종 1등이 정부수매가격 이하로 거래되고 있음
- 밭콩은 수확은 종료되었으나 수매는 거의 이루어지지 않았고, 논콩은 수확은 이루어졌으나 농번기(쌀판매, 사과수확, 김장채소수확)로 인하여 탈곡을 하지 않은 상태에서 야적 건조 중으로 대부분 계약재배되는 논콩의 수매시기는 11월 1일부터 시행될 예정이며 수매가격(1등 4,204원/1kg기준)이 높아 수매가 활발할 것으로 예상됨

○ 시기별 산지가격

(단위 : 원/kg, 왕태기준)

구 분	9월하순	10월 초순	11월초순
안 동	-	-	2,800~3,000
제 천	-	-	2,600~2,900
고 흥	2,400	2,300	2,200~2,250

다. 산지조합

- 일반적으로 출하지도, 영농자재 공급, 유통정보 제공, 구매, 판매 등 업무를 수행
- 콩은 대부분 물량이 산지유통인을 통해 유통되는 가운데 정부구매 대행(계약재배분)과 자체사업(가공공장과 직거래)을 통하여 점유율이 증가추세임
- 일부 산지조합에서는 자체사업으로 구매·수집하여 타지역 산지조합이나 가공공장 또는 반출상에게 판매
 - 고흥지역의 경우 콩의 굵기가 잘아 일반소비자 선호도가 낮아 주로 가공공장(청국장)으로 유통되나 산지조합과의 거래선이 없어 반출상을 통해 판매하기도 함
- 정부구매계획에 따라 출하약정을 체결한 영농회(농가)의 약정물량을 구매
- 출하약정서에 강제조항(위약금)이 없어 시중시세에 따라 구매율 변동이 심함.

※ 05년도 콩 구매계획량 및 구매가격

구 분	구매계획량 (톤)	종 류	구매가격(원/kg)				비 고
			1등	2등	3등	등의	
일반콩 (밭콩)	2,500	대립종	3,017	2,877	2,384	1,888	
		중립종	2,720	2,595	2,139	1,721	
		소립종	2,420	2,311	-	1,554	
일반콩 (논콩)	9,830	대립종	4,204	4,010	3,323	2,631	
		중립종	3,791	3,618	2,983	2,397	
		소립종	3,375	3,221	-	2,167	
나물콩 (밭콩)	500	중립종	3,008	-	-	-	
		소립종	3,133	-	-	-	
나물콩 (논콩)	170	중립종	4,196	-	-	-	
		소립종	4,364	-	-	-	

- * 논콩은 출하약정을 희망하는 전 농가, 단 출하약정 최고한도 200kg/10a 한정
- * 가격운영형태 : 예시가격으로 하한가격 보장
- * 구매기준가격산정방법 : 생산비, 물가 등 감안 파종기 이전예시
- * 계약시기 : 매년 5월
- * 구매시기 : 매년 10월~12월까지
- * 조합구매대행수수료 : 구매가의 4%
- * 포장단위 무게 : 40kg(알속)

4. 소비자 유통실태

가. 양재동 양곡도매시장(공영도매시장)

- 설립연도 : 1988. 8월 개장
 - 운영주체 : 서울시(서울시농수산물공사에서 위탁관리운영)
 - 농협공판장 및 100여명의 중도매인, 130여명의 매매참가인이 활동
 - 영업시간 : 오전7시부터 오후 6시까지(동절기 오후 5시까지)
 - 설립 초창기에는 서울 쌀·잡곡류 소비량의 약 35%정도를 점유하였으나, 곡물유통구조의 변화로 산지RPC와 소비자 판매상과의 직거래체계로 약 10% 미만의 시장점유율을 보임
 - 구입과 판매 시에는 주로 전화상으로 가격을 결정하고 배송하며 품위이상 시 가격 조정과 반품이 가능함(신용거래)
 - 취급품목이 전문화되어 있고 물동량의 70~80%는 쌀, 잡곡류는 약 20~30% 정도임
- * 도매시장내 농협공판장에서 유통공사의 수매 콩이 상장·판매됨

□ 도매가격 동향(서울지역)

(단위: 원/kg, 백태 상품기준)

구 분	1월	2월	3월	4월	5월	6월	7월	8월	9월	10월	11월	12월
'04	4,129	4,330	4,860	5,557	6,590	7,536	6,435	6,035	5,135	4,645	4,260	4,241
'05	4,282	4,495	4,823	4,697	4,510	4,328	4,051	3,682	3,569	3,489	3,483	3,282
대비(%)	103.7	103.8	99.2	84.5	68.4	57.4	63.0	61.0	69.5	75.1	81.8	77.3

자료 : 농수산물유통공사, 농산물유통정보(www.kamis.co.kr)



(양곡도매상)



(도매상 소포장진열)

나. 유사도매시장(중앙시장)

- 신당동 중앙시장은 30~40여개의 도·소매상이 밀집되어있고 주판매처는 시내 식당, 가공업체(떡집), 소매점을 상대로 판매함
- 도매상은 산지 반출상에서 우선으로 필요한 수량을 공급받고 있음



< 신당동 중앙시장 >



< 도매상 적재 >

- 서울시 반입량의 50~60%는 유사도매시장인 신당동 중앙시장이 점유하고 나머지는 양재동 양곡도매시장과 지역 도매상이 차지함
- 산지별 반입량 점유비율은 강원산 40%, 경기산 25%, 충북산 20%, 경북산과 호남산이 각각 5% 그리고 기타지역 5%임
- 산지별 반입 주품종은 강원·충북·경북에서 백태, 경북에서 서리태, 제주·전남지역에서 콩나물콩이 주로 반입됨
- 포장단위 : 35kg, 40kg/가마당

다. 농협양곡유통센터

- 산지조합(회원조합)에게 발주
 - 강원도 평창, 경기도 연천, 충청도 괴산·제천·단양, 전라도 신안·무안·함평 등
- 구매가격은 수매종료 후 12월 중순경 회원조합과 협의 결정 <산지수매가격+운임비+작업비+회원조합 마진(2%)>
 - 2005년 11월 : 2,800~3,000원/kg (2004년 : 4,500~4,700원/kg)
- 구매물량이 도착하면 하역 및 정선한 후 소포장

- 정선과정 : 원료탱크 → 정선석발기 → 비중선별기 → 연마기 → 입선별기 → 제품탱크
- 정선량 : 2톤/1시간
- 소포장 단위 : 500g으로 90%, 4kg으로 10%
- 운반용 포장 : 골판지상자 1box에 500g 소포장은 15개, 4kg 소포장은 4개로 포장
- 판매처 : 양재하나로 : 60~70%, 대형유통업체 : 20~30%, 양곡소매상 : 10%
- 2004년 콩 처리물량 : 약 300톤
- 주 소비시기 : 여름철 콩국용과 미숫가루용으로 7~9월



(양곡유통 정선기)



(양곡유통 출하대기품)

라. 소매상

- 소매상의 형태 : 재래시장 쌀가게, 대형유통업체 등
- 일반 소매상은 주로 도매상으로부터 타 곡물류와 함께 1~2포대 정도를 유선구매하고 대형유통업체는 산지조합이나 벤더업체로부터 소포장된 물품을 납품받음
 - 주판매처 : 일반소비자, 요식업소(식당), 가공업체(떡집)
- 일반소비자의 구매형태가 과거에는 시장 쌀가게에서 주로 구입하였으나 근래에는 대형유통업체에서 소포장된 잡곡류를 구입하는 형태가 증가추세임
- 판매단위
 - 일반 소매상 : 소포장판매, 척관법에 의한 되·말(7.2kg) 단위로 판매
 - 대형유통업체 : 500g · 1 · 2 · 3 · 4kg 단위로 소포장 판매



<하나로클립 진열품>



<소매상 진열품 >

바. 대량수요처

- 두부공장, 장류업체, 콩나물공장, 메주공장, 두유제조업체 등
 - 매년 가정용 소비보다는 대량수요처 소비가 증가 추세임
- 메주 제조공정
 - 개 량 메주 : 정선 → 불림 및 증자 → 황국첨가 → 발효 →건조
 - 재래식메주 : 정선 → 불림 → 증자 → 성형 →매달기(1차발효) →재우기(2차발효) → 건조
 - 수율 : 약 80%
- 원료 콩
 - 개량메주 : 수입콩(정부배정)
 - 재래식메주 : 국산콩
- 국산 콩 사용 시 구입처 : 산지조합 또는 산지유통인(반출상)
- 콩나물콩의 대량수요처는 콩나물공장으로 40kg을 나물로 재배시 약 200~240kg의 콩나물이 생산됨

사. 소비자¹⁾

- 콩의 연간소비량 : 9.24kg/가구
- 주 소비용도는 밥밑용 73%, 콩물 10%, 미숫가루 7%, 반찬 5%, 메주 4%, 기타 1%로 나

1) 전국 도시 소비자 1,000가구에 대한 설문조사 결과임.(농수산물유통공사, 「주요식량작물소비패턴」 2005)

타났음

- 된장, 간장 등 전통장류를 시중에서 구입해 먹는 것이 일반화되어 이제 메주를 직접 쪄는 가구는 6%에 불과함
- 구입처
 - '03년과 비교할 때 대형유통업체에서 구입하는 비율이 19%나 증가해 42%를 차지했고, 재래시장은 22%, 슈퍼나 상가 10%, 산지 8%, 동네가게 7%, 기타 11%로 나타남

5. 유통경로

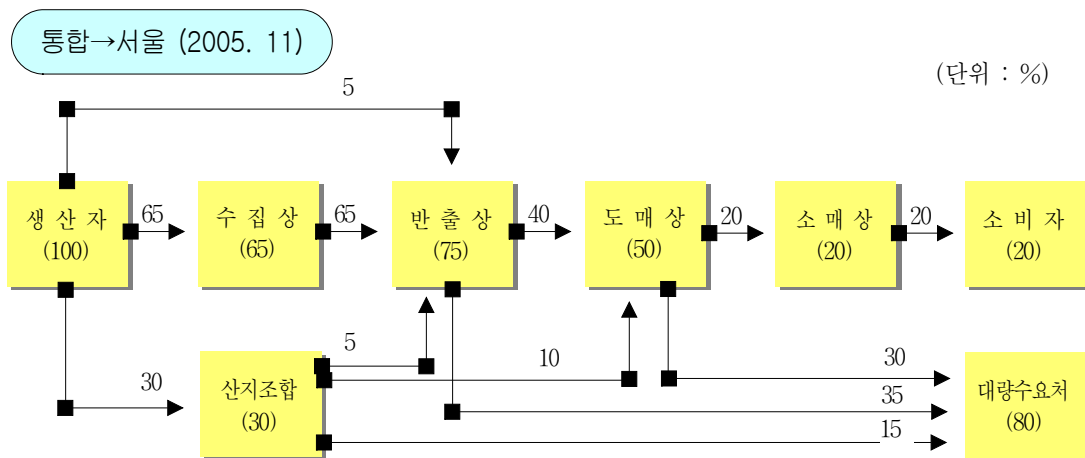

제천→서울 (2005. 11)

(단위 : %)

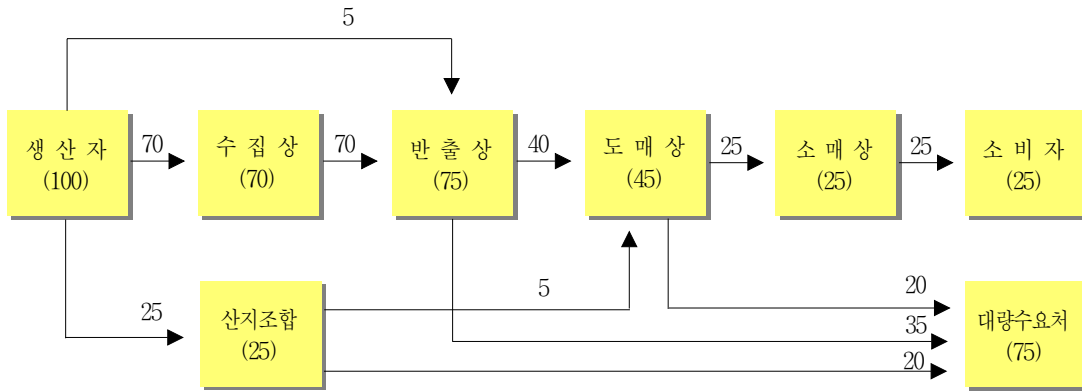

안동→서울 (2005. 11)

(단위 : %)

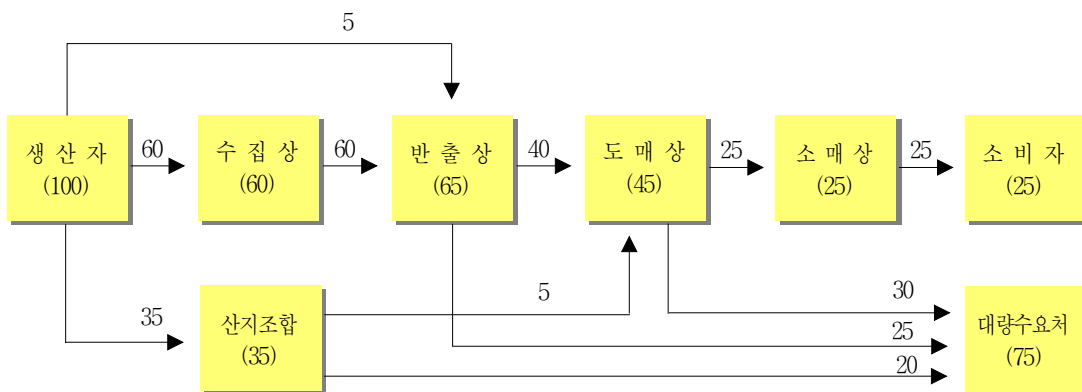

고흥→서울 (2005. 11)

(단위 : %)

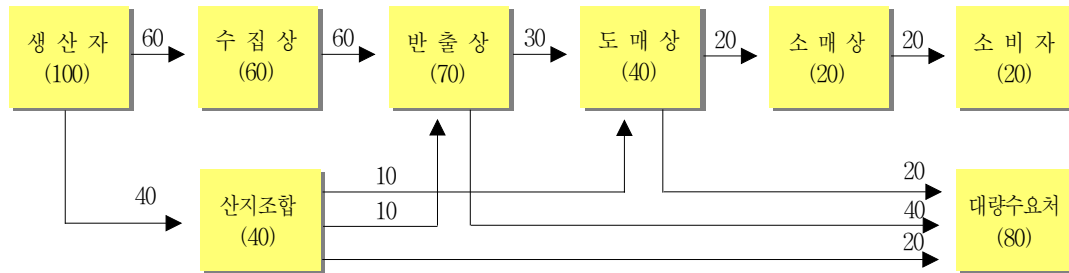

6. 유통비용

□ 지역별

2005. 11

(단위 : %)

구 분		평 균	(1) 제천→서울	(2) 안동→서울	(3) 고흥→서울
농가수취율		51.1	51.1	51.2	51.2
유통비용		48.9	48.9	48.8	48.8
비용별	직접비	5.8	5.2	5.6	6.2
	기타운영비	15.0	14.4	14.5	15.8
	이윤	28.1	29.3	28.7	26.8
단계별	출하단계	17.6	13.4	16.3	20.8
	도매단계	7.4	7.5	8.1	6.2
	소매단계	23.8	28.0	24.4	21.8
가격 (원/kg)	농가수취가격	2,705	2,697	2,844	2,489
	소비자가격	5,283	5,278	5,555	4,861

주) 유통경로 : 생산자 → 산지유통인 → 반출상 → 도매상 → 소매상 → 소비자

□ 직접비용 증감 비교

제천 → 서울

(단위 : 원/kg)

구 분		'04	'05	증감액	비 고
출하단계	포장재비	8.5	8.5	-	
	상·하차비	14.4	14.4	-	
	운 송 비	26.0	26.0	-	
도매단계	상·하차비	12.5	12.5	-	
	운 송 비	12.5	12.5	-	
합	계	73.9	73.9	-	직접비는 변동없음

□ 연도별

제천 → 서울(중앙시장)

(단위 : %, 원/kg)

구 분		'01	'02	'03	'04	'05
유 통 비 용		45.2	34.0	32.0	41.6	48.9
비용별	직 접 비	2.9	6.4	6.5	5.3	5.2
	기타 운영비	7.7	12.3	11.5	10.2	14.4
	이 운	34.6	15.3	14.0	26.1	29.3
단계별	출 하 단 계	5.2	10.2	9.7	8.4	13.4
	도 매 단 계	1.7	2.6	3.2	3.5	7.5
	소 매 단 계	38.3	21.2	19.1	29.7	28.0
농 가 수 취 가 격		2,283	2,153	3,399	3,546	2,697
유 통 비 용 액		1,884	1,110	1,601	2,534	2,580
소 비 자 가 격		4,167	3,263	5,000	6,080	5,277

- '05 유통비용은 소비자가격의 48.9%인 2,581원/kg으로 나타남
 - 생산량은 전년대비 약 30% 증가되었으나 매출부진으로 가격이 하락세임
 - 농가수취가격은 전년대비 24.0% 감소한 2,696원/kg이었으며 소비자가격은 13.2% 감소한 5,277원/kg임
 - 포장재비, 운송비 등 직접비는 변동이 없으나 단계별 기타운영비가 증가됨

콩 유통비용 명세표 (1)

2005. 11. 제천 → 서울(중앙시장)

(단위 : 원/kg, %, 백태, 상품)

구 분		금 액	비 율	산 출 근 기
생 산 자	농가수취가격	2,696.5	51.1	
	포장재비	3.5	0.1	P.P대 250원/72kg
	판매가격	2,700.0	51.2	194,400원/72kg
산지유통인	기타운영비	70.2	1.2	수집운송비포함
	이윤	129.8	2.5	
	판매가격	2,900.0	54.9	208,800원/72kg
반 출 상	하차비	6.9	0.1	500원/72kg
	선별작업비	48.6	0.8	3,500원/72kg, 재포장 작업
	감모	81.2	1.5	2.8%
	포장재비	5.0	0.1	P.P대 200원/40kg
	상차비	7.5	0.1	300원/40kg
	운송비	26.0	0.4	260,000원/10톤적재, 제천→서울(5톤)
	기타운영비	168.9	3.2	
	이윤	155.9	3.0	
	판매가격	3,400.0	64.4	136,000원/40kg
도 매 상	상·하차비	12.5	0.2	250원/40kg
	운송비	12.5	0.2	20,000원/40가마/40kg, 500원/40kg
	기타운영비	167.8	3.3	
	이윤	207.2	3.9	
	판매가격	3,800.0	72.0	152,000원/40kg
소 매 상	감모	76.0	1.4	2%
	기타운영비	352.3	6.7	
	이윤	1,049.5	19.9	
	판매가격	5,277.8	100.0	38,000원/7.2kg

콩 유통비용 명세표 (2)

2005. 11. 안동 → 서울(중앙시장)

(단위 : 원/kg, %, 백테, 상품)

구 분		금 액	비 율	산 출 근 기
생 산 자	농가수취가격	2,844.3	51.2	
	포장재비	5.7	0.1	P.P대 200원/35kg
	판매가격	2,850.0	51.3	99,750원/35kg
산지 유통 인	기타운영비	74.1	1.3	수집운송비포함
	이윤	75.9	1.4	
	판매가격	3,000.0	54.0	105,000원/35kg
반 출 상	하차비	7.1	0.1	250원/35kg
	선별작업비	57.1	0.9	2,000원/35kg
	감모	84.0	1.5	2.8%
	포장재비	5.7	0.1	P.P대 200원/35kg
	상차비	7.1	0.1	250원/35kg
	운송비	36.5	0.7	320,000원/8,750kg, 안동→서울(5톤)
	기타운영비	174.7	3.1	
	이윤	377.8	6.8	
	판매가격	3,750.0	67.5	131,250원/35kg
도 매 상	상·하차비	14.3	0.2	500원/35kg
	운송비	12.5	0.2	20,000원/1,600kg, 도매상→소매상
	기타운영비	185.0	3.3	
	이윤	238.2	4.3	
	판매가격	4,200.0	75.6	147,000원/35kg
소 매 상	감모	84.0	1.5	2%
	기타운영비	370.9	6.7	
	이윤	900.7	16.2	
	판매가격	5,555.5	100.0	40,000원/7.2kg

콩 유통비용 명세표 (3)

2005. 11. 고흥 → 서울(중앙시장)

(단위 : 원/kg, %, 백태, 중품)

구 분		금 액	비 율	산 출 근 기
생 산 자	농가수취가격	2,488.8	51.2	
	포장재비	11.2	0.2	P.P대 450원/40kg
	판매가격	2,500.0	51.4	100,000원/40kg
산지유통인	기타운영비	92.3	1.9	수집운송비포함
	이윤	207.7	4.3	
	판매가격	2,800.0	57.6	112,000원/40kg
반 출 상	하차비	6.2	0.1	250원/40kg
	선별작업비	50.0	0.8	2,000원/40kg
	감모	78.4	1.6	2.8%
	포장재비	11.2	0.2	P.P대 450원/40kg
	상차비	7.1	0.1	285원/40kg
	운송비	32.0	0.6	320,000원/10톤, 고흥→서울(5톤)
	기타운영비	163.1	3.4	
	이윤	352.0	7.2	
	판매가격	3,500.0	72.0	140,000원/40kg
도 매 상	상·하차비	12.5	0.2	500원/40kg
	운송비	12.5	0.2	20,000원/1,600kg, 도매상→소매상
	기타운영비	162.2	3.3	
	이윤	112.8	2.3	
	판매가격	3,800.0	78.2	152,000원/40kg
소 매 상	감모	76.0	1.6	2%
	기타운영비	352.3	7.2	
	이윤	632.8	13.0	
	판매가격	4,861.1	100.0	35,000원/7.2kg