

# 복숭아

## 1. 조사개요

- 조사기간 : 2007. 8. 7 ~ 8. 10
- 조사지역 : 경북 청도·영천, 충북 음성
- 조사대상 : 생산자, 생산자단체, 도매시장, 도·소매상 등

## 2. 생산동향

- 일반현황
  - 복숭아는 장미과 자두속의 낙엽·교목성 식물로 중국이 원산지
  - 전 세계적으로 약 3,000 품종 이상이 존재하며, 형태학적으로 다음과 같이 분류됨
    - 과피의 털 유무에 의한 분류 : 유모종(有毛種), 무모종(無毛種)
    - 과형에 의한 분류 : 원형종(圓形種), 원반형종(圓盤形種), 과정부 새부리형
    - 핵의 분리성에 의한 분류 : 점핵종(粘核種), 이핵종(離核種), 반점핵
    - 과육색에 의한 분류 : 백육종, 황육종, 진홍색종
    - 육질에 의한 분류 : 용질성(溶質性), 불용질성(不溶質性)
    - 화형에 의한 분류 : 대륜 화려형, 소륜 비화려형
  - 복숭아는 다른 과수보다 호흡량이 많아 온도가 높으면 호흡에 의한 과실 내 양분소모가 많아져 신선도가 급격히 떨어지고 과육이 쉽게 물러지므로 오전 10시 전에 수확을 끝내는 것이 좋고 부득이 온도가 높을 때 수확할 경우에는 수확한 과실을 통풍이 잘 되는 그늘진 곳이나 저온저장고 등에 옮겨 과실의 온도를 낮춰 호흡량을 줄여야 함

### ※ 좋은 복숭아 고르는 법

- 과실이 크고, 모양과 향기가 좋은 것
- 품종 고유의 색깔을 유지하고 신선도가 좋은 것
- 육질이 연하고 과즙이 많으며 단맛이 좋은 것
- 병·충해, 짓눌림의 흔적 등 결점이 없는 것
- 핵(씨) 주위에 섬유질이 적은 것

□ 재배면적 및 생산량

(단위 : ha, kg/10a, 톤)

구 분	'03	'04	'05	'06	'07(P)
면 적	15,880	15,566	15,014	13,383	13,000
단 수	1,193	1,288	1,490	1,448	-
생 산 량	189,413	200,534	223,701	193,816	201,000

자료 : '03~'06년 「2006년 작물통계」, 국립농산물품질관리원

'07년 「농업전망 2007」, 한국농촌경제연구원

- 금년 재배면적은 생산성이 낮은 노후과원의 폐원, 타 작목으로의 전환, 과원폐지지원 사업 등의 영향으로 전년대비 3% 감소한 13,000ha 전망
  - 품종별로는 유모계 면적은 3%, 유모계에 비해 가격이 낮은 천도계는 4% 감소 전망
- 금년 생산량은 재배면적의 감소에도 불구하고 유목이 자라면서 수확량이 늘고 있고, 개화기를 전후한 기상호조와 병충해 피해 감소로 전년대비 4% 증가한 201천톤 전망

3. 산지 유통실태

가. 생산자

□ 조사지역 재배면적

(단위 : ha, %)

구 분	경북 청도	경북 영천	충북 음성	계
'06	1,462	1,589	592	3,643
'07	1,256	1,325	620	3,201
대 비	85.9	83.4	104.7	87.9

자료 : 조사지역 농업기술센터

- 조사지역 재배면적은 청도 14.1%·영천 16.6% 감소한 반면 음성은 4.7% 증가
  - 청도·영천지역 : 인구 고령화 및 과목 노령화에 따른 폐원 증가로 재배면적 감소
  - 음성지역 : 작년도 시세가 좋았던 관계로 재배면적 소폭 증가

□ 생육동향

- 올해는 봄부터 비가 주기적으로 내려 초기 생육이 좋았고, 개화기 전후 기상호조로 착과율도 전반적으로 높은 편임
- 작황은 유모계와 천도계 모두 좋은 편으로, 장마 기간 중 강우량이 적어 병충해(세균성 구멍병) 피해나 낙과피해도 적었음

□ 숙기별 주요 품종

구 분	조생종 (6월하~7월하)	중생종 (8월상~8월하)	만생종 (8월하~10월상)
유모계	백미, 월봉, 사자, 창방, 월미	기도백도, 대구보, 미백도, 오도로끼 등	유명, 백도, 천중도, 장호원황도 등
천도계	암킹, 선프레 등	천홍, 레드골드, 환타지아	수봉 등

□ 출하

- 청도·영천지역은 생산자단체(지역농협 등)를 통해 계통출하하거나, 지역농협에서 계절적으로 운영하는 산지공판장 또는 산지도매시장으로 출하함
- 음성지역은 소비지(서울, 수도권 등)와 인접해 있고 작목반의 활동이 활발하여 대부분의 물량을 생산자단체를 통해 계통출하함
- 지역별 출하비율

(단위 : %)

구 분	청 도		영 천		음 성	
	계통출하	공판장	계통출하	공판장	계통출하	직판
'07	40	60	50	50	90	10

□ 수확·선별·포장

- 수확·선별작업은 가족노동(부부)이 대부분이며, 일부 규모가 큰 과수원의 경우 작업 인력을 고용하기도 함
- 품위유지를 위해 오전 5시~9시에는 수확하고, 10시~12시에는 선별·포장한 뒤 오후 6~7시에 2차 수확

- 선별작업은 바람이 잘 통하고 그늘진 곳에서 PVC상자에 수확한 복숭아를 등급별로 구분하여 골판지 상자에 포장
  - 선별기에는 음성식, 기계식, 전자식이 있으며, 공동선별 작업장에서는 전자식 중량선별기를 주로 사용하고 일반농가는 음성식이나 기계식 중량선별기 사용
- 대부분 선별·포장작업은 농가단위로 이루어지나, 계통출하로 대형유통업체 납품분은 공동선별 및 소포장 작업을 실시하기도 함
- 포장은 4.5kg, 10kg, 15kg 골판지 상자가 이용되며, 조사지역별로 청도·음성지역은 4.5kg포장이 대부분인 반면, 천도복숭아 재배비율이 높은 영천지역은 15kg포장이 90%를 차지함
- 포장·선별비
  - 골판지상자 : 470~580원/4.5kg
  - 난좌 : 70~75원/개
  - 팬캡 : 39~67원/개
    - ※ 팬캡 대신 색지를 사용하기도 함 (색지 : 9원/장)
  - 비닐덮개 : 49~58원/개
  - 공동선별비 : 800~1,200원/4.5kg

[참고자료] 복숭아 출하규격 (무게구분)

품 종		특대	대	중	소
1개의 무게(g)	유명, 장호원황도, 천중도백도, 서미골드 및 이와 유사한 품종	375 이상	300 이상 375 미만	250 이상 300 미만	210 이상 250 미만
	백도, 천홍, 사자조생, 창방조생, 대구보, 진미, 미백도 및 이와 유사한 품종	250 이상	215 이상 250 미만	188 이상 215 미만	150 이상 188 미만
	포목조생, 선광, 수봉 및 이와 유사한 품종	210 이상	180 이상 210 미만	150 이상 180 미만	120 이상 150 미만
	백미조생, 지요마루, 선프레, 암킹 및 이와 유사한 품종	180 이상	150 이상 180 미만	125 이상 150 미만	100 이상 125 미만

자료 : 농산물 표준규격, 국립농산물품질관리원

□ 운송

- 운송비는 생산자단체가 운송업자와 상자 당 계약
- 지역별 운송비(5톤 트럭, 산지→서울)

(단위 : 원/4.5kg, 개)

지역	상자 당 운송비	적재수량(상자)	비고
경북 청도	550~650	1,500~1,600	○ 파렛트 출하 (5톤 트럭) - 파렛트 : 10개 (1,440상자)
경북 영천	500~600	"	
충북 음성	290~400	"	

나. 생산자단체

□ 형태

- 재배 농가를 중심으로 조직된 작목반, 영농조합, 지역농협 등

□ 역할

- 출하 지도, 가격정보 제공, 출하대금 정산, 출하장려금 환원
- 생산농가에 대한 영농자금·농자재구입자금 대출, 포장상자 공동제작·공급 등
- 공동사업법인 운영
  - 기존에 “햇사레연합사업단”을 구성한 4개 농협(감곡·음성·장호원·동부과수)이 공동 출자하여 금년부터 새로운 판매법인인 “햇사레과일조합공동사업법인”을 출범·운영
  - 햇사레복숭아의 '06년 전체 매출액은 394억원 규모이고, 조사지역내 감곡농협 182억, 음성농협 45억 매출 달성
- 청도·영천지역 농협에서는 산지공판장을 한시적으로 운영하여 변질되기 쉬운 복숭아의 빠른 출하를 도움

다. 산지공판장

- 청도 : 청도농협, 산서농협, 경북능금농협 청도지소에서 운영하는 3개의 산지공판장이 있으며, '06년 전체 매출액은 145억 규모
- 영천 : 영천시농산물도매시장, 영천농협, 경북능금농협 영천지소에서 운영하는 3개의 판매시설이 있으며, '06년 전체 매출액은 336억 규모



<청도 산지공판장>



<영천 산지공판장>

#### 4. 소비지 유통실태

##### 가. 가락동농수산물도매시장

###### □ 반입동향

- 가락시장에 반입되는 복숭아는 서울 전체 반입량의 50~60%를 차지하며, 나머지는 구리시 농수산물도매시장, 강서농산물도매시장, 영등포시장, 청량리시장 등에 반입
- 일일 평균 반입량 : '06. 7) 188톤 → ('07. 7) 258톤
- 법인별 취급물량 비중

(단위 : %)

구 분	서울청과	농협(공)	중앙청과	동화청과	한국청과
취급 비중	29.5	19.6	26.9	10.6	13.4

자료 : 유통정보('07. 7월), 서울특별시농수산물공사

- 주 반입지역 : 경북 영천·경산, 충북 음성·충주, 경기 이천 등

###### □ 경매현황

- 경매시간 : 새벽 02시~
- 상장수수료 : 경락가격의 4%
- 품위가 낮은 복숭아의 판매촉진을 위해 출하주 별 상장물량 중 최상품의 가격을 가장 높게 제시한 중도매인을 낙찰자로 정해 전체물량을 일괄배정하고 나머지 등급의 가격은 상자 당 일정금액의 진폭을 주어 결정
- 하차비 : 97원/4.5kg

## ○ 경락가격

(단위 : 원/4.5kg)

구 분	특 품	상 품	중 품
미 백	14,200~20,000	11,000~14,200	6,600~11,000

자료 : 유통정보('07.8.7~8.11), 서울특별시농수산물공사

- 휴가철 소비 감소와 8월초(조사기간 현재) 잦은 우천에 따른 일조량 부족으로 당도 하락 등 상품성 저하로 소비둔화가 지속되면서 경락가격이 전년대비 약 30~40% 가량 떨어짐

## 나. 중도매인

- 구입방법 : 도매시장 청과법인에 상장된 물품을 경매를 통해서 구입
- 구입물량 : 중도매인별 구입물량은 크게 다르며, 규모가 큰 중도매인은 대형유통업체와 대량수요처 등에서 주문이 있을 때 일일 1,000상자까지 구입하기도 하지만 대부분은 일평균 150~200상자 정도를 구입
- 취급품목 : 포도, 사과, 배 등 과일을 전문적으로 취급
- 판매방법 : 대형유통업체에서 주문받은 물량은 경매현장에서 판매하고, 나머지는 점포로 운반해 일반소매상과 대량수요처 등에 판매
- 주거래 대상 : 소매상, 대형유통업체, 대량수요처 등
- 배송료 : 95원/4.5kg(경매장→점포)

## 다. 대형유통업체(농협유통 하나로클럽)

- 구입방법 : 각 사업장의 발주를 받은 농협중앙회 도매사업부에서 지역농협과 계약해 가격을 결정하고 물량을 확보해 사업장에 배분하면 사업장에서 회원사 및 유통업체에 공급
- 판매대상 : 하나로클럽, 하나로마트, 중·소형유통업체 등
- 판매수수료 : 판매가격의 4%
- 반입지역 : 충북 음성·감곡, 경기 장호원 등
- 반입품종 : 유명, 미백, 천중도, 엘버트, 황도 등

라. 소매상

- 형태 : 과일전문소매상, 백화점, 대형할인점, 슈퍼마켓, 트럭행상 등
- 구입 및 판매
  - 대부분의 소매상은 새벽 도매시장에 나가 사과, 배, 포도, 바나나 등 타 과일류와 같이 구입하며, 품목별 1회 구입량은 평균 2~5상자
  - 소규모 과일가게, 식품가게는 1~2일 간격으로 트럭행상들로부터 공급받음
  - 구입한 물품의 운송은 자가 차량을 이용하거나 1톤 트럭 용차
  - 산물형태 또는 상자·금액단위로 판매

5. 유통경로

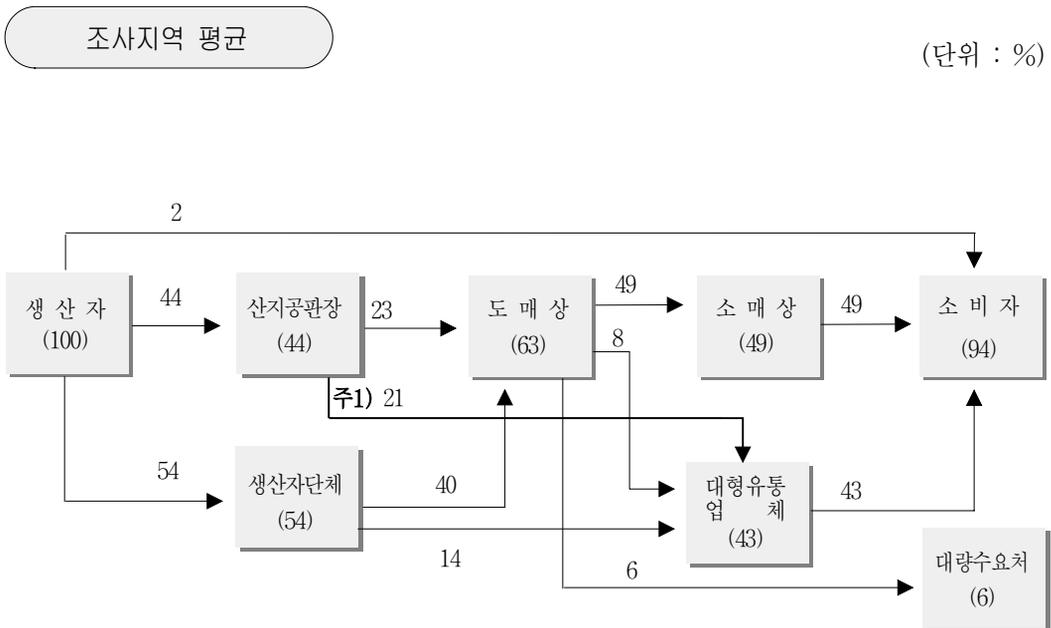

주 1) 산지공판장→대형유통업체 출하물량 증가 ('06 : 13%→'07 : 43%) : 산지공판장 중도매인은 상품 구매 후 개인사업장이나 공판장 구내 선별작업장에서 소포장 작업하여 대형유통업체 납품

청도 → 서울

(단위 : %)

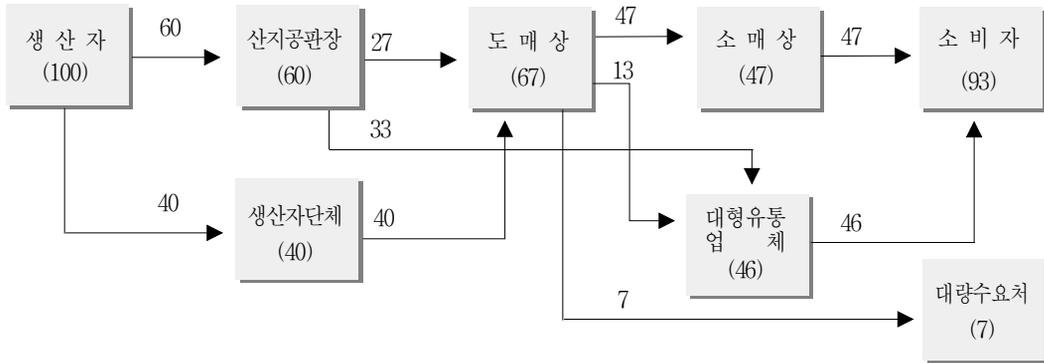

영천 → 서울

(단위 : %)

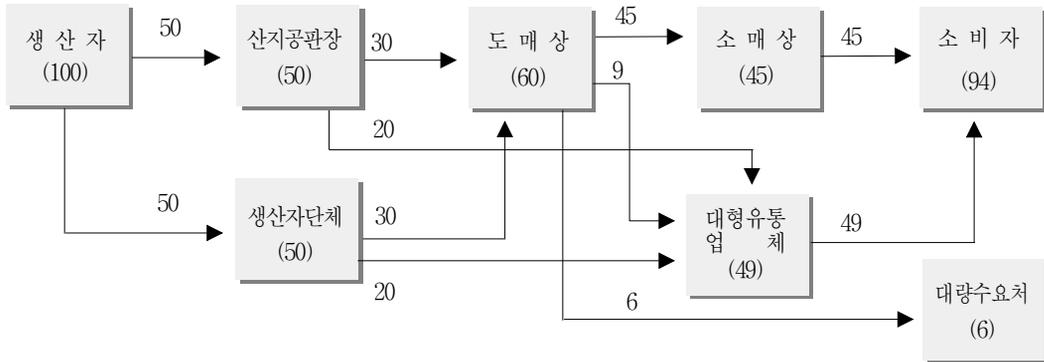

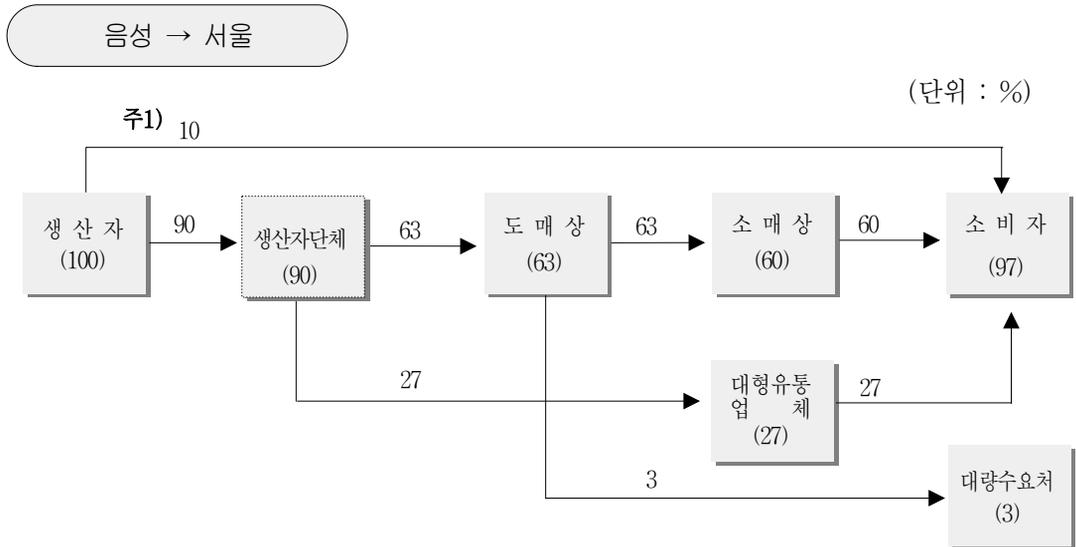

주 1) 생산자 직판 물량 증가 ('06 : 5%→'07 : 10%) : 생산자가 인터넷이나 전화를 통해 주문을 받아 소비자에게 직접 택배로 판매하는 물량 증가

## 6. 유통비용

□ 지역별

(단위 : %, 원/kg)

구 분	전체 평균	청도→서울	영천→서울	음성→서울		
		(1) A경로	(2) A경로	평균	(3) A경로	(4) B경로
농가수취율	42.6	39.8	42.9	47.4	43.3	63.9
유통비용	57.4	60.2	57.1	52.6	56.7	36.1
비용별	직접비	13.0	14.2	11.0	15.0	16.1
	간접비	21.0	21.1	21.2	20.4	13.3
	이윤	23.4	24.9	24.9	17.2	6.7
단계별	출하단계	9.0	10.1	6.9	11.1	12.9
	도매단계	20.4	21.6	21.7	15.6	3.2
	소매단계	28.0	28.5	28.5	25.9	20.0
가격	농가수취가격	2,009	1,857	2,001	2,334	3,194
	소비자가가격	4,714	4,667	4,667	4,911	5,000

주) A경로 : 생산자(단체) → 도매상 → 소매상 → 소비자

B경로 : 생산자(단체) → 농협유통 → 하나로클럽 → 소비자

## □ 직접비용 증감 비교

청도 → 서울

(단위 : 원/kg)

구 분		'06	'07	증감액	비 고
출 하 단 계	선 별 비	45.0	45.0	-	
	포 장 재 비	269.6	278.2	8.6	포장재비 인상
	운 송 비	122.2	144.4	22.2	유류비·통행료 인상
도 매 단 계	하 차 비	21.6	21.6	-	
	배 송 료	21.1	21.1	-	
소 매 단 계	운 송 비	44.4	44.4	-	
합	계	523.9	554.7	30.8	전년대비 5.9% 증가

## □ 연도별

청도 → 서울

(단위 : %, 원/kg)

구 분		'03	'04	'05	'06	'07
유 통 비 용 (비율)		46.3	45.4	52.0	57.3	60.2
비용별	직 접 비	17.1	13.5	14.7	11.9	14.2
	간 접 비	17.9	18.4	22.3	21.3	21.1
	이 운	11.3	13.5	15.0	24.1	24.9
단계별	출 하 단 계	11.0	8.8	10.1	8.2	10.1
	도 매 단 계	8.0	10.4	14.1	20.0	21.6
	소 매 단 계	27.3	26.2	27.8	29.1	28.5
농 가 수 취 가 격		1,182	2,293	1,920	2,272	1,857
유 통 비 용 (금액)		1,018	1,907	2,080	3,061	2,810
소 비 자 가 격		2,200	4,200	4,000	5,333	4,667

## &lt;유통비용 변화분석&gt;

- 유통비용 비율은 60.2%로 전년 대비 2.9%P 증가
  - 포장재비 및 운송비 인상에 따른 직접비 2.1%P 증가 ('06년 523.9원→'07년 554.7원)
- 농가수취가격은 1,857원/kg으로 전년 대비 18.3% 하락
  - 조사기간 계속된 우기의 영향으로 소비가 감소하면서 판매가격이 하락함에 따라 전년 대비 농가수취가격은 18.3% 하락 ('06년 2,272원→'07년 1,857원)
  - 유통비용(금액)은 kg당 2,810원으로 전년대비 8.2% 감소 ('06년 3,061원→'07년 2,810원)

### 복숭아 유통비용 명세표 (1)

청도 → 서울(가락시장)

(단위 : 원/kg, %, 미백<sup>1)</sup>, 상품)

구 분		금 액	비 율	산 출 근 기
생 산 자	농 가 수 취 가 격	1,857.4	39.8	
	선 별 비	45.0	1.0	
	포 장 재 비	278.2	5.9	
	- 골 판 지 상 자	(128.9)		580원/4.5kg
	- 비 닐 덮 개	(11.8)		53원/4.5kg
	- 난 좌	(16.2)		73원/4.5kg
	- 팬 캡	(121.3)		1개 39원, 14개 546원/4.5kg
운 송 비	144.4	3.1	650원/4.5kg	
도 매 시 장	하 차 비	21.6	0.4	97원/4.5kg
	상 장 수 수 료	97.8	2.1	경락가격의 4%
	경 락 가 격	2,444.4	52.3	11,800원/4.5kg
중 도 매 인	배 송 료	21.1	0.5	95원/4.5kg
	간 접 비	197.0	4.2	
	이 운	670.8	14.4	
	판 매 가 격	3,333.3	71.4	15,000원/4.5kg
소 매 상	운 송 비	44.4	1.0	20,000원/4.5kg/100상자
	간 접 비	800.3	17.2	
	이 운	488.7	10.4	
	판 매 가 격	4,666.7	100.0	21,000원/4.5kg

주 1) 금년 조사기간 동안 “유명”품종의 본격적인 출하가 이루어지지 않아 “미백”품종으로 대체 조사함  
(기존 “청도→서울”경로는 “유명”품종을 기준으로 작성됨)

○ 직접비 변동 내역

- 포장재비 : 269.3원/kg('06) → 278.2원/kg('07)
- 운 송 비 : 122.2원/kg('06) → 144.4원/kg('07)

## 복숭아 유통비용 명세표 (2)

영천 → 서울(가락시장)

(단위 : 원/kg, %, 미백<sup>1)</sup>, 상품)

구 분		금 액	비 율	산 출 근 기
생 산 자	농 가 수 취 가 격	2,000.9	42.9	
	선 별 비	44.4	1.0	
	포 장 재 비	168.6	3.6	
	- 골 판 지 상 자	(113.3)		510원/4.5kg
	- 비 닐 덮 개	(11.1)		50원/4.5kg
	- 난 좌	(16.2)		73원/4.5kg
	- 색 지	(28.0)		1개 9원, 14개 126원/4.5kg
운 송 비	111.1	2.4	550원/4.5kg	
도 매 시 장	하 차 비	21.6	0.4	97원/4.5kg
	상 장 수 수 료	97.8	2.1	경락가격의 4%
	경 락 가 격	2,444.4	52.4	11,000원/4.5kg
중 도 매 인	배 송 료	21.1	0.5	95원/4.5kg
	간 접 비	197.0	4.2	
	이 운	670.8	14.3	
	판 매 가 격	3,333.3	71.4	15,000원/4.5kg
소 매 상	운 송 비	44.4	1.0	20,000원/4.5kg/100상자
	간 접 비	800.3	17.2	
	이 운	488.7	10.4	
	판 매 가 격	4,666.7	100.0	21,000원/4.5kg

주 1) 금년 조사기간 동안 “유명”품종의 본격적인 출하가 이루어지지 않아 “미백”품종으로 대체 조사함  
(기존 “영천→서울”경로는 “유명”품종을 기준으로 작성됨)

### 복숭아 유통비용 명세표 (3)

음성 → 서울(가락시장)

(단위 : 원/kg, %, 미백, 상품)

구 분		금 액	비 율	산 출 근 기
생 산 자	농 가 수 취 가 격	2,119.1	43.3	
	선 별 비	200.0	4.1	공동선별비 900원/4.5kg
	포 장 재 비	261.6	5.4	
	- 골 판 지 상 자	110.0	2.3	495원/4.5kg
	- 비 닐 덮 개	10.9	0.2	49원/4.5kg
	- 난 좌	16.2	0.3	73원/4.5kg
	- 팬 캡	124.4	2.5	1개 40원, 14개 560원/4.5kg
운 송 비	64.4	1.3	290원/4.5kg	
도 매 시 장	하 차 비	21.6	0.4	97원/4.5kg
	상 장 수 수 료	111.1	2.3	경락가격의 4%
	경 락 가 격	2,777.8	56.8	12,500원/4.5kg
중 도 매 인	배 송 료	21.1	0.4	95원/4.5kg
	간 접 비	223.9	4.6	
	이 운	532.8	10.9	
	판 매 가 격	3,555.6	72.7	16,000원/4.5kg
소 매 상	운 송 비	44.4	0.9	20,000원/4.5kg/100상자
	간 접 비	853.7	17.5	
	이 운	435.2	8.9	
	판 매 가 격	4,888.9	100.0	22,000원/4.5kg

○ 직접비 변동 내역

- 포장재비 : 263.6원/kg('06) → 261.6원/kg('07)

## 복숭아 유통비용 명세표 (4)

음성 → 서울(농협유통 하나로클럽)

(단위 : 원/kg, %, 미백, 상품)

구 분		금 액	비 율	산 출 근 기
생산자	농가수취가격	3,194.0	63.9	
산지 조합	선별비	200.0	4.0	공동선별비 900원/4.5kg
	포장재비	261.6	5.2	
	- 골판지상자	110.0	2.2	495원/4.5kg
	- 비닐덮개	10.9	0.2	49원/4.5kg
	- 난좌	16.2	0.3	73원/4.5kg
	- 팬캡	124.4	2.5	1개 40원, 14개 560원/4.5kg
	운송비	64.4	1.3	290원/4.5kg
	조합수수료	120.0	2.4	판매금액의 3%
농협유통	판매수수료	160.0	3.2	판매금액의 4%
	판매가격	4,000.0	80.0	18,000원/4.5kg
하나로클럽	간접비	666.7	13.3	
	이윤	333.3	6.7	
	판매가격	5,000.0	100.0	22,500원/4.5kg

○ 직접비 변동 내역

- 포장재비 : 277.6원/kg('06) → 261.6원/kg('07)