



# 고랭지감자



## 1. 조사개요

가. 조사기간 : 2010. 10. 18 ~ 10. 22

나. 조사지역 : 강원 정선·평창·횡성

다. 조사대상 : 생산자, 산지유통인, 생산자단체, 도·소매상

## 2. 일반현황

### 가. 원산지

- 원산지는 남미 안데스 지역인 페루와 북부 볼리비아로 알려져 있고 1570년대 스페인에 의해 유럽으로 도입
- 우리나라에는 조선 순조 24년(1824년) 만주 간도지방으로부터 전래됨
- 감자는 가지과에 속하는 다년생식물 또한 식용 지하 덩이줄기로 세계에서 네 번째로 많이 생산되는 작물임
- 싹 자람 온도 : 5℃이상, 최적온도 : 18~20℃, 생육적온 : 14~23℃

### 나. 용도 및 주요성분

- 감자는 80%의 수분 외에 고형성분의 대부분이 전분으로 이루어짐
- 칼륨, 인산이 많이 함유되어 있는 알칼리 식품이며, 다른 식량작물과는 달리 채소에 많이 함유되어 있는 비타민C 등이 풍부하게 들어 있음
- 주요 성분 : 수분 80%, 전분 16~17%, 단백질 2%, 그 외 지방, 비타민, 무기질 등

### 다. 주요 재배작형

구분	파종	수확	출하	주 출하 지역
겨울재배	12월중~1월중	4월중~5월중	4월중~7월중	제주도
봄재배	3월상~3월중	6월하~7월중	6월하~7월하	보성, 고령, 구미 등
여름(고랭지)재배	4월하~5월중	8월중~9월중	8월중~10월하	평창, 정선, 횡성 등
가을재배	7월중~8월상	10월하~12월상	10월하~1월하	제주도

자료 : 농촌진흥청

### 3. 생산동향

#### 가. 재배면적 및 생산량(전국)

- '10년 감자예상 수입량 : 약 72,000톤(가공용이 80% 이상 : 냉동, 건조, 감자분 등)
  - 국내산 감자가격 고가로 수입량이 해마다 증가 추세
- 전체 재배면적은 전년대비 16.4% 증가한 24,913ha이며, 고랭지감자 재배면적은 전년도 가격강세로 전년대비 14.4% 증가한 3,801ha

(단위 : ha, kg/10a, 톤)

구분		'06	'07	'08	'09	'10
재배면적	전 체	23,957	20,421	20,540	21,396	24,913
	고랭지감자	3,971	3,202	3,364	3,322	3,801
단 수	전 체	2,634	2,813	2,943	2,762	2,475
	고랭지감자	2,404	3,516	3,650	3,487	3,668
생 산 량	전 체	631,086	574,396	604,592	591,053	616,707
	고랭지감자	95,443	112,577	122,781	115,842	139,423

자료 : 「2010년 농작물생산통계」, 통계청

#### 나. 조사지역 재배면적

- 고랭지감자는 정선, 평창, 횡성 등 주로 강원도 지역에서 재배되고 있으며 조사지역의 재배면적은 전년대비 9.8% 증가하였고 특히 횡성지역의 재배면적이 급증
  - 횡성지역은 고랭지감자 파종시기인 4~5월에 봄감자 시세가 높게 형성되자 무·배추 등의 재배 농가들이 감자로 작목 전환하여 전년대비 20.0% 증가
  - 평창·정선지역도 파종시기 가격강세로 재배면적이 증가하여 전년대비 평창지역은 9.4%, 정선지역은 3.6% 증가

(단위 : ha, %)

구분	평창	정선	횡성	계
'09(A)	1,863	439	350	2,652
'10(B)	2,038	455	420	2,913
대비(B/A)	109.4	103.6	120.0	109.8

자료 : 조사지역 농업기술센터

## 4. 산지 유통실태

### 가. 생산자

#### □ 생산농가 분류

- 소규모 생산농가 : 1ha(약 3,000평) 미만 재배농가로 경작하면서 포전판매나 수확하여 계통출하 하는 농가
- 상업농 : 1ha(약 3,000평) 이상 경작하면서 소규모생산농가와 계약재배를 하거나 포전매취를 하여 저장·출하하는 농가(산지수집상 역할)

#### □ 종서구입 절차

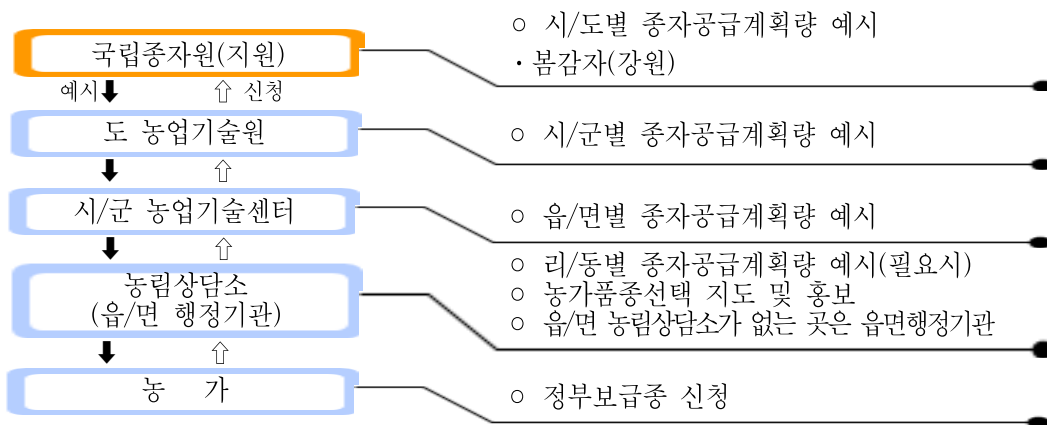

※ 정부보급종을 확보하지 못한 농가는 종서 생산농가 또는 산지유통인(지역)들로부터 구입

- 종서 소요량 : 1,000평 경작하는데 400kg(10포/40kg)
- 종자 신청기간 및 공급가격

구분	예시시한	신청기간	공급시기	공급가격	
				'09	'10
조기재배용(추기분)	7.30	8.1~8.31	10.1~10.25	21,160	21,160
일반재배용(춘기분)	10.30	11.1~11.30	2.15~4.15	21,160	21,160

#### □ 재배품종

○ 수미는 일반용, 대서·두백은 가공용으로 농심·오리온·해태 등과 계약한 농가에서 재배

○ 품종별 재배비율

- 가공용 재배비율은 전년도 가격약세 영향으로 전년도보다 감소

(단위 : %)

구분	평창		정선		횡성	
	'09	'10	'09	'10	'09	'10
수미	85	90~92	78	85	85	90
대서·두백	15	8~10	22	15	15	10

자료 : 생산자, 생산자단체 청취조사

□ 작황

○ 파종이후 서리피해(평창), 개화기 이후 가뭄과 구비대기에 지속된 우천으로 생육이 부진하여 구가 작았으며, 일부지역의 더덩이병 등 병충해 발생으로 전년도보다 품위가 떨어져 작황은 부진한 편임

- 단위면적당 수확량은 전년도보다 약 10~15% 감소할 것으로 전망

□ 수확·선별·포장

○ 수확 : 트랙터나 경운기에 수확기를 부착하여 굴취하고, 포전에서 PP포대(40kg), 골판지 상자(20kg), 톤백(500, 600kg)에 담아 섀시로 저장고나 선별장으로 운반

- 작업순서

· 비닐제거 및 트랙터나 경운기가 진입할 수 있는 공간 마련을 위한 갓머리 작업

· 트랙터나 경운기를 이용한 굴취작업(경사가 심한 포전은 호미로 작업)

· 저장물량은 PP포대(40kg)·톤백(500~600kg), 시장출하물량은 20kg 골판지상자로 포장

○ 포장 : 골판지 상자에 감자를 담은 후 테이핑(패드, 신문지 미사용)하고 보통 5톤 트럭 한 대에 450상자/20kg 적재

○ 선별

- 선별 : 관행선별 기준과 기계선별 등급기준이 있음

- 농산물표준규격과 관행선별기준 및 등급별 생산비율

(단위 : g, %)

표준규격	특대	대	중	소	특소	조립
(1개의 무게)	280이상	220~280	160~220	100~160	40~100	40미만
관행	왕왕	왕	특	대	중·소	조립
	250이상	220~250	150~220	100~150	50~100	50미만
생산비율	20	30	20	30		

□ 저장

- 저온저장창고에는 주로 품질이 좋은 왕왕·왕특·특·대 이상 상품을 저장하고 토굴저장고 또는 하우스형 저장고에는 씨감자와 품질이 다소 떨어져 도매시장 출하가 어려운 감자 또는 자가소비용을 주로 저장

○ 저장비율

- 평창 : 전년보다 감자가격이 높게 형성되자 출하물량 조절을 위해 저장비율이 증가
- 횡성 : 저장고 시설이 충분하지 않아 수확 후 즉시 출하하여 출하비율이 높은 편임

(단위 : %)

구분	평창	정선	횡성
저장	40	55	35
출하	60	45	65



<토굴저장>



<저온창고 저장>

○ 판매현황

- 전년보다 포전거래가격이 높게 형성되자 생산자단체를 통한 출하는 감소하고 산지수집상을 통한 포전거래 증가

(단위 : %)

구분	평창		정선		횡성	
	'09	'10	'09	'10	'09	'10
포전거래	60	67	62	65	32	60
생산자단체	35	30	20	25	63	35
직거래	5	3	18	10	5	5

자료 : 전문취급상 및 생산자단체 청취자료

#### □ 거래방법

- 포전거래 : 산지유통인에게 포전에 있는 상태로 판매
  - 포전거래 가격
    - 전년도 가격강세 영향으로 금년도 고랭지감자는 재배면적이 증가하였음
    - 금년도는 봄감자 시세가 호조를 보이자 초기(감자꽃이 필 무렵) 포전거래가격이 5,000원~7,000원/3.3㎡에 형성되면서 초기에 포전거래가 많이 이루어짐

(단위 : 원/3.3㎡)

구분	평창	정선	횡성
가격	6,000~7,000	5,000~6,000	5,000~6,000

- 수탁거래 : 수확 완료 후 생산자단체에게 판매만을 위탁하는 것
  - 조건 : 운송비·상장수수료·하역비 등은 생산농가 부담
  - 평창·횡성지역은 계약재배 및 수탁물량 대부분을 기계로 선별하여 출하하였으나, 올해에는 감자가격 강세로 대부분 포전에서 직접 선별·포장하여 출하
  - 정선지역은 증량식 선별기 및 포장설비 미비로 까다로운 선별을 요하는 대형유통업체 출하보다는 도매시장으로 주로 출하
  - 가격 : 경락가 기준으로 시장출하 운송비, 상장수수료, 판매수수료 등 제비용을 제외한 금액을 생산농가에 지급
- 계약재배 : 파종 전 생산자단체와 kg당 단가기준으로 계약
  - 시기 : 파종전인 1~2월 달에 계약을 대부분 완료
  - 조건
    - 생산농가가 수확·운송비용을 부담하고 생산자단체 지정장소에 도착 조건과 생산자단체가 직접 수확하여 출하
    - 수미의 경우 80g/개 이상만 계약이행
    - ※ 잔감자(80g미만)는 고속도로 휴게소 볶음감자 또는 농가 자체 판매
  - 계약재배 가격
    - 수미품종은 전년 계약가보다 10원/kg 높은 400~550원/kg

(단위 : 수미 원/kg)

구분	평창	정선	횡성
가격	450~550	400~500	450~550

## 나. 생산자단체

### □ 형태

- 생산농가를 중심으로 조직된 작목반, 영농조합, 지역농협 등
  - 고랭지감자의 경우는 노지재배로 일정시기에 수확이 집중되어 품앗이 등 작목반의 운영이 원활하지 않음

### □ 지역농협의 역할

- 가격정보 제공, 출하지도 및 대금정산, 포장재비 등 지원
- 포장상자 공동구매·공급
- 출하처 알선, 출하대행

### □ 현황

- 지역별 생산자단체의 취급비율
  - 산지가격 강세로 계약재배보다 수탁거래로 전환

(단위 : %)

구분	평창		정선		횡성	
	계약재배	수탁	계약재배	수탁	계약재배	수탁
'09	15	85	27	73	10	90
'10	10	90	20	80	10	90

### ○ 계약재배 및 수탁거래

- 계약재배 가격 : 400~550원/kg
- 수탁거래 가격 : 경락가 기준으로 책정

· 생산자단체를 경유하는 물량은 대부분 공동선별장에서 기계선별을 하였지만 금년도는 감자가격 강세로 기계선별보다 포전에서 선별·포장하여 도매시장에 출하비율이 증가



<포전에서 공동선별장으로 이동>



<APC 선별기계에 투입>



<자동선별>



<자동포장>

## 다. 산지유통인

### □ 형태 및 역할

- 산지유통인은 출하시기별로 주산지를 전국단위로 활동하는 전국단위 산지유통인과 지역 내에서 영농과 수집행위를 겸하면서 지역에서 활동하는 산지유통인으로 구분
  - 전국단위 산지유통인은 평창(진부)지역출신이 많은 편이며, 정선지역은 상품성이 낮아 주로 지역에서 활동하는 산지유통인 많음

### □ 포전거래

- 일반적으로 계약금액의 10~30% 정도 선지급하고 잔금은 수확 직전에 지불하지만, 물량 부족 시에는 계약시점에 전액 완불하고 수확작업을 시작하는 경우도 있음
- 작업인부들은 농촌 고령화로 일손이 부족하여 주로 용역업체를 통해 작업팀을 고용하거나 타 지역에서 인부를 작업장까지 직접 데리고 와서 수확 및 선별작업을 함

### □ 수확

- 수확상차비

(단위 : 원/5톤)

구분	평창		정선		횡성	
	'09	'10	'09	'10	'09	'10
수확상차비	900,000	900,000	876,000	916,000	876,000	910,000

- 포장재비

- 포장재 : 골판지상자
- 포장단위 : 20kg
- 포장테이프 가격 : 17.1원/20kg



- 골판지상자 가격

(단위 : 원/20kg)

구분	평창		정선		횡성	
	'09	'10	'09	'10	'09	'10
골판지상자	1,000~1,100	1,000~1,100	900~1,100	950~1,100	900~1,000	900~1,000

□ 운송

- 운송비는 운송업자와 차당 또는 상자당으로 협의·결정하지만 주로 차당 적재 상자수가 440~460개/5톤 트럭으로 한정되어 차당가격 기준으로 결정
  - 서울이나 지방 : 5톤 트럭(규모화)
- 지역별 운송료 (산지 → 서울)

(단위 : 천원/5톤)

구분	평창		정선		횡성	
	'09	'10	'09	'10	'09	'10
운송비	350~360	350	350~360	300	330~360	330~360

※ 운송량이 적을 때는 상자 당 운송비를 적용하여 타 품목과 혼적하여 운송(750~850원/20kg상자)

□ 주요 판매처

- 평창 : 도매시장 38%, 저장 62%
- 정선·횡성 : 도매시장 45~64%, 저장 36~55%



<수확작업>



<포전에서 선별·포장작업>



<포전에서 화물차까지 세렉스로 운반>



<5톤 화물차량 운송>

## 5. 소비지 유통실태

### 가. 가락동 농수산물도매시장

#### □ 반입동향

- 반입지역 : 강원도 정선·평창·횡성·홍천·강릉·인제 등
- 월 반입량 : ('09.10) 5,012톤 → ('10.10) 5,629
- 법인별 취급물량 비중('10.10)

(단위 : %)

구분	서울청과	농협(공)	중앙청과	동화청과	한국청과
취급 비중	22.8	4.9	14.4	20.1	37.8

자료 : 서울특별시 농수산물공사

#### ○ 시기별 반입지역

구분	시기	반입지역
겨울	1월~2월	제주
	3월~5월	남원, 김천, 김제, 밀양
봄	5월~7월	당진, 장흥, 보성, 고령, 괴산, 북정, 서산(지곡), 김천
여름	7월~10월	강원도(평창, 홍천, 횡성, 강릉)
가을	11월~12월	해남, 영암, 곡성, 영광

□ 경매현황

- 경매시간 : 22:00 ~ (21:30 고구마부터 시작하여 끝난 후 감자경매)
- 경매방법 : 전자식
- 경매단위 : 출하자별, 등급별
  - 출하자별로 물품을 하차 후 등급별로 적재하여 중도매인들이 품위를 확인한 후 경매
- 상장수수료 : 경락가격의 4%
- 경락가격
  - 전반적인 채소류가격 고가영향으로 감자가 대체소비 되면서 전년보다 상품기준 3,000~4,000원 /20kg 상승

구분	특	상	보통	하
'09	23,000~35,000	20,000~24,000	14,000~22,000	2,000~16,000
'10	26,000~31,500	23,000~28,000	17,500~24,000	3,000~20,000

자료 : 「유통정보」, 서울특별시 농수산물공사('09.10.19~10.23, '10.10.18~10.22)

나. 중도매인

□ 거래현황

- 주 영업시간 : 21:00 ~ 04:00
- 낙찰물건은 경매장에서 중도매인 점포까지 전동차로 운송
  - 배송료 : 250원/20kg
- 영업 형태 : 일반적으로 고구마를 함께 취급
- 주요 판매처 : 소매상 50%, 대형유통업체 30%, 대량수요처(단체급식업체, 요식업소 등) 20%
- 판매방법 : 지방상인이나 대형유통업체 판매물량은 경매장에서 판매하고, 남은 물량은 점포로 배송하여 소매상에게 판매
  - 일반소비용은 왕특 크기를 선호하고 식자재용은 왕왕을 많이 사용
- 월별 도매가격(5개년)

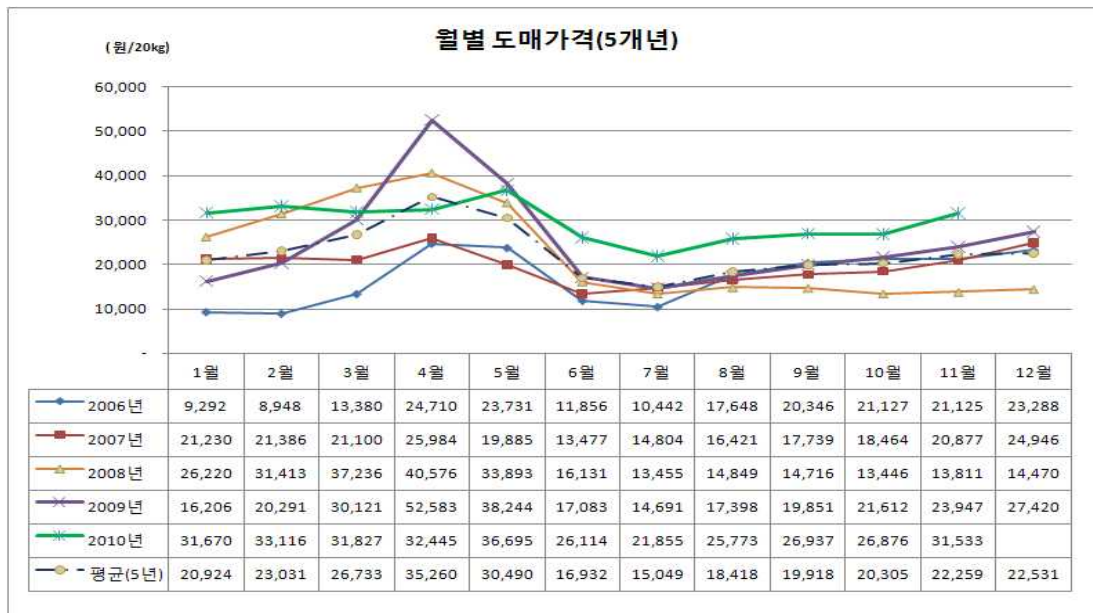

자료 : 「농수산물유통정보」, aT 농수산물유통공사

## 다. 소매상

### 형태

- 슈퍼마켓, 채소전문소매상, 트럭행상 등

### 구입 및 판매

- 슈퍼마켓, 채소전문소매상, 트럭행상 등은 새벽에 도매시장에 나와 다른 채소류와 함께 구입하며, 1회 평균 구입량은 10~20상자
- 소규모 채소가게, 친환경 전문매장 등 식품가게는 주로 1~2일 간격으로 공급받음
- 구입한 물품의 운송은 자가 차량을 이용하거나 1톤 트럭 용차하여 운송
- 판매형태
  - 소매상은 대부분 산물형태로 판매하며 비닐봉지 소포장 상품도 병행 판매
  - 친환경감자(저농약 등), 세척감자 등은 소포장 형태로 판매
- 판매가격

(단위 : 수미, 원/kg)

구분	'09	'10
상품	1,960~1,990	2,340~2,380
중품	1,320	1,740~1,800

자료 : 「농수산물유통정보」, aT 농수산물유통공사(10.18~10.22)

## 라. 대형유통업체(농협유통, 하나로클럽)

### 농협 도매사업단

- 주요업무 : 농협유통의 농산물에 대한 구매·발주 등을 통합관리
- 구매형태
  - 농협유통에서 요청한 농산물을 산지 농협연합사업단 또는 지역농협에 일괄 구매
  - 주 반입지역 : 평창, 정선, 횡성, 강릉 등
- 판매형태
  - 판매처 : 농협유통(하나로클럽, 하나로마트 직영점, 회원조합), 일부 대형유통업체 등
  - 판매수수료 : 4%

### 농협 하나로클럽

- 판매단위
  - 도매사업단에서 인수한 물품을 100g 중량 단위로 판매
  - 판매가격 : 145원/100g

## 6. 유통경로

조사지역 평균

(단위 : %)

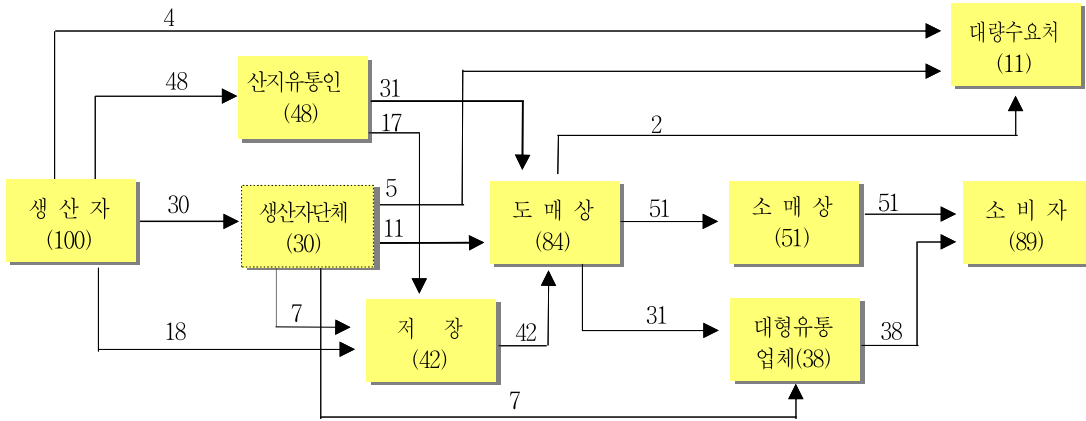

평창 → 서울

(단위 : %)

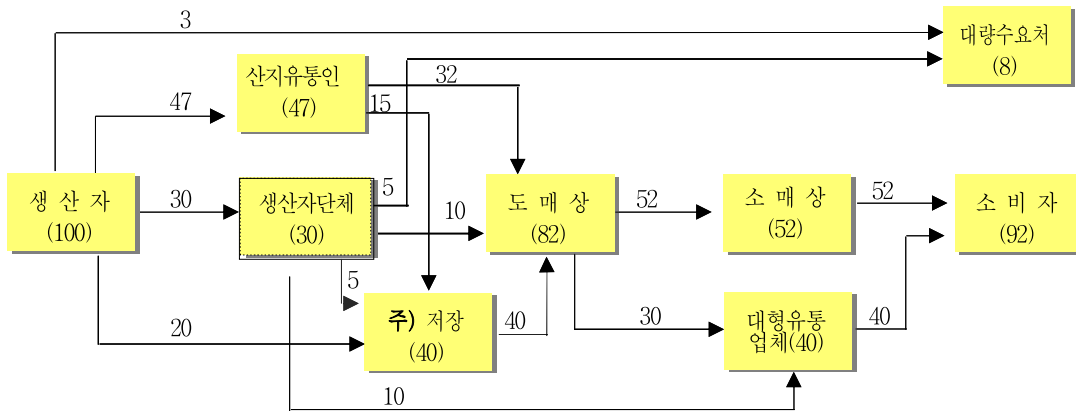

주) 제주산 가을감자 작황이 부진할 것이라는 예측으로 저장비율이 증가 ('09) 31% → ('10) 40

정선 → 서울

(단위 : %)

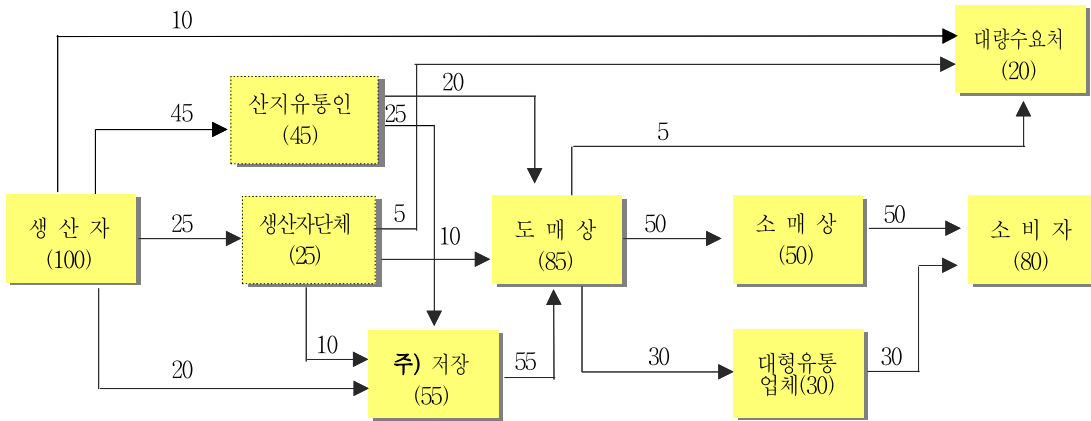

주) 저장비율이 증가('09) 49% → ('10) 55

횡성 → 서울

(단위 : %)

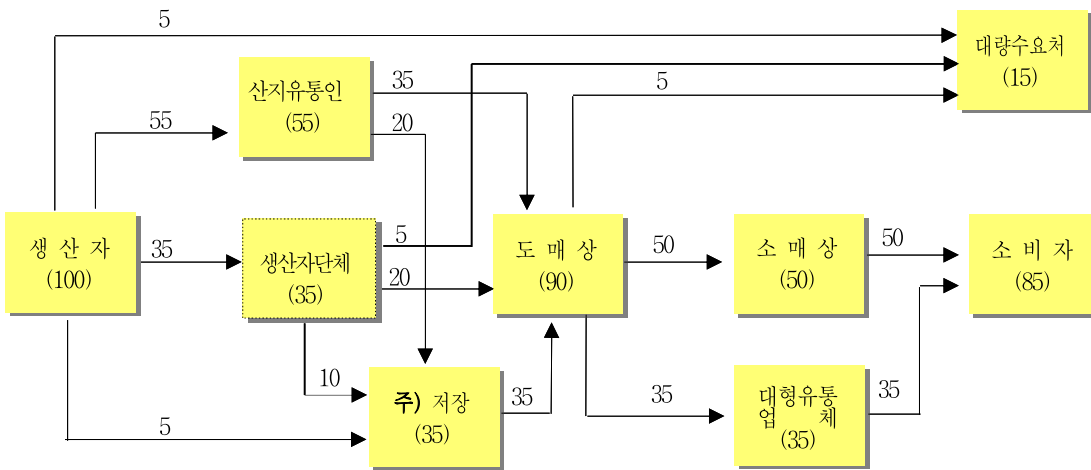

주) 저장비율 증가 ('09) 27% → ('10) 35

## 7. 유통비용

### 가. 출하지역·경로별 유통비용

(단위 : %, 원/kg)

구 분		전체평균	평창 → 서울			
			평균	(1) A경로	(2) B경로	(3) C경로
농 가 수 취 율		31.7	32.2	29.5	34.1	45.4
<b>유통 비용</b>		<b>68.3</b>	<b>67.8</b>	<b>70.5</b>	<b>65.9</b>	<b>54.6</b>
비용별	직 접 비	17.4	17.1	16.1	18.6	20.1
	간 접 비	28.4	29.3	30.5	28.4	23.0
	이 운	22.5	21.4	23.9	18.9	11.5
단계별	출 하 단 계	16.1	14.8	15.8	11.2	17.5
	도 매 단 계	9.1	8.6	9.2	9.2	2.6
	소 매 단 계	43.1	44.4	45.5	45.5	34.5
가 격	농가수취가격	657.2	676	650	750.9	658
	소비자가격	2,087.5	2,125	2,200	2,200	1,450

구 분		정선 → 서울			횡성 → 서울		
		평균	(4) A경로	(5) B경로	평균	(6) A경로	(7) B경로
농 가 수 취 율		30.6	27.5	40.0	30.7	27.5	36.7
<b>유통 비용</b>		<b>69.4</b>	<b>72.5</b>	<b>60.0</b>	<b>69.3</b>	<b>72.5</b>	<b>63.3</b>
비용별	직 접 비	17.5	17.4	17.9	18.9	17.6	21.2
	간 접 비	26.4	26.7	25.2	26.2	26.7	25.2
	이 운	25.5	28.4	16.9	24.2	28.2	16.9
단계별	출 하 단 계	19.2	22.3	9.8	19.1	22.3	13.1
	도 매 단 계	10.2	10.2	10.2	10.2	10.2	10.2
	소 매 단 계	40.0	40.0	40.0	40.0	40.0	40.0
가 격	농가수취가격	612.4	550	799.6	614.1	550	733.1
	소비자가격	2,000	2,000	2,000	2,000	2,000	2,000

주) A경로 : 생산자 → 산지유통인 → 도매상 → 소매상 → 소비자

B경로 : 생산자(조직) → 도매상 → 소매상 → 소비자

C경로 : 생산자(조직) → 농협유통 → 하나로클럽 → 소비자

(1)~(7)표시 : 붙임(1~7) 유통비용 명세표





나. 직접비용 비교(평창 → 서울, (A)경로)

(단위 : 원/kg)

구 분		'09	'10	증감액	비 고
출하단계	수확상차비	100.0	100.0	-	
	포장재비	50.9	50.9	-	
	운송비	38.9	38.9	-	
도매단계	하차비	12.0	12.0	-	
	배송료	12.5	12.5	-	
소매단계	운송비	60.0	60.0	-	
합 계		274.3	274.3	-	직접비는 전년과 동일

다. 연도별 유통비용 현황(평창 → 서울, (A)경로)

(단위 : %, 원/kg)

구 분		'06	'07	'08	'09	'10
유통비용 (비율)		76.2	72.2	78.9	69.7	70.5
비용별	직접비	15.7	15.1	17.6	17.9	16.1
	간접비	16.6	16.2	13.2	28.1	30.5
	이윤	43.9	40.9	48.1	23.7	23.9
단계별	출하단계	23.7	17.2	15.0	18.3	15.8
	도매단계	9.6	7.5	7.3	11.4	9.2
	소매단계	42.9	47.5	56.6	40.0	45.5
농가수취가격		500	556	400	590	650
유통비용 (금액)		1,600	1,444	1,500	1,360	1,550
소비자가격		2,100	2,000	1,900	1,950	2,200

<유통비용 변화분석>

- '10년 고랭지감자 유통비용 비율은 70.5%로 전년대비 0.8%p 증가
  - 직접비 : ('09) 17.9% ⇒ ('10) 16.1
  - 간접비 : ('09) 28.1% ⇒ ('10) 30.5
  - 이윤 : ('09) 23.7% ⇒ ('10) 23.9
- 유통비용 증감원인
  - 재배면적은 증가했으나, 작황부진으로 생산량이 감소하여 포전거래가격이 높게 형성되면서 농가 수취가격도 상승, 간접비도 2.4%p 상승
  - 단계별 유통비용에서는 소매단계 비용율이 5.5%p 상승

<붙임 1>

## 유통비용 명세표(평창 → 서울 가락시장)

조사일 : '10. 10월

(단위 : 원/kg, %, 수미, 상품)

구 분		금 액	비 율	산 출 근 기
생 산 자	농 가 수 취 가 격	650.0	29.5	포진거래가격 : 6,500원/3.3m <sup>2</sup> , 수확량 : 10kg/3.3m <sup>2</sup>
산 지 유통 인	수 확 상 차 비	100.0	4.6	900,000원 ÷ 9,000kg (20kg×450상자)=100.0원
	포 장 재 비 (포 장 재)	50.8 (50.0)	2.3	1,000원 ÷ 20kg=50.0원
	(테 이 프)	(0.8)		7,680원(640원 테이프 12개소요) ÷ 9,000kg=0.8원
	운 송 비	38.9	1.8	350,000원 ÷ 9,000kg (20kg×450상자)=38.9원
	간 접 비 이 운	46.9 109.4	2.1 5.0	인건비, 임차료 등
도 매 시 장	하 차 비	12.0	0.5	239원 ÷ 20kg=12.0원
	상 장 수 수 료	42.0	1.9	840원(경락가격 21,000×4%) ÷ 20kg=42.0원
	경 락 가 격	1,050.0	47.7	21,000원 ÷ 20kg=1,050원
중 도 매 인	배 송 료	12.5	0.6	250원 ÷ 20kg=12.5원(경매장→점포)
	간 접 비 이 운	82.5 55.0	3.7 2.5	점포관리비, 인건비, 임차료 등
	판 매 가 격	1,200.0	54.5	24,000원 ÷ 20kg=1,200원
소 매 상	운 송 비	60.0	2.7	60,000원(1톤트럭) ÷ (20kg×50상자)=60.0원
	감 모	36.0	1.7	720원(구입가24,000×3%) ÷ 20kg=36.0원
	간 접 비 이 운	542.4 361.6	24.7 16.4	점포관리비, 인건비, 임차료 등
	판 매 가 격	2,200.0	100.0	2,200원/kg

<붙임 2>

## 유통비용 명세표(평창 → 서울 가락시장)

조사일 : '10. 10월

(단위 : 원/kg, %, 수미, 상품)

	구 분	금 액	비 율	산 출 근 기
생 산 자	농 가 수 취 가 격	750.9	34.1	
	수 확 상 차 비	100.0	4.6	900,000원 ÷ 9,000kg (20kg×450상자)=100.0원
	선 별 비	50.0	2.3	1,000원 ÷ 20kg=50.0원
	포 장 재 비	50.9	2.3	
	(포 장 재)	(50.0)		1,000원 ÷ 20kg=50.0원
	(테 이 프)	(0.9)		7,680원 (640원×테이프 12개) ÷ 9,000kg=0.9원
	운 송 비	38.9	1.8	350,000원 ÷ 9,000kg (20kg×450상자)=38.9원
관 매 수 수 료	5.3	0.2	105.0(판매금액 21,000원×0.5%) ÷ 20kg=5.3원	
도 매 시 장	하 차 비	12.0	0.5	239원 ÷ 20kg=12.0원
	상 장 수 수 료	42.0	1.9	840원(경락가격 21,000×4%) ÷ 20kg=42.0원
	경 락 가 격	1,050.0	47.7	21,000원 ÷ 20kg=1,050원
중 도 매 인	배 송 료	12.5	0.6	250원 ÷ 20kg=12.5원(경매장→점포)
	간 접 비	82.5	3.7	점포관리비, 인건비, 임차료 등
	이 율	55.0	2.5	
	관 매 가 격	1,200.0	54.5	24,000원 ÷ 20kg=1,200원
소 매 상	운 송 비	60.0	2.7	60,000원(1톤트럭) ÷ (20kg×50상자)=60.0원
	감 모	36.0	1.7	720원(구입가24,000×3%) ÷ 20kg=36.0원
	간 접 비	542.4	24.7	점포관리비, 인건비, 임차료 등
	이 율	361.6	16.4	
	관 매 가 격	2,200.0	100.0	2,200원/kg



<붙임 3>

### 유통비용 명세표(평창 → 농협 하나로클럽)

조사일 : '10. 10월

(단위 : 원/kg, %, 수미, 상품)

구 분		금 액	비 율	산 출 근 기
생 산 자	농 가 수 취 가 격	658.0	45.4	
	수 확 상 차 비	100.0	6.9	$900,000\text{원} \div 9,000\text{kg} (20\text{kg} \times 450\text{상 자}) = 100.0\text{원}$
	선 별 비	50.0	3.4	$1,000\text{원} \div 20\text{kg} = 50.0\text{원}$
	포 장 재 비	50.9	3.5	
	(포 장 재)	(50.0)		$1,000\text{원} \div 20\text{kg} = 50.0\text{원}$
	(테 이 프)	(0.9)		$7,680\text{원} (640\text{원} \times \text{테이프 } 12\text{개}) \div 9,000\text{kg} = 0.9\text{원}$
지 역 농 협	운 송 비	38.9	2.7	$350,000\text{원} \div 9,000\text{kg} (20\text{kg} \times 450\text{상 자}) = 38.9\text{원}$
	판 매 수 수 료	14.2	1.0	$285.0\text{원} (\text{판매금액 } 19,000\text{원} \times 1.5\%) \div 20\text{kg} = 14.3\text{원}$
농 협 유 통	판 매 수 수 료	38.0	2.6	$760\text{원} (\text{판매가격 } 19,000\text{원} \times 4\%) \div 20\text{kg} = 38.0\text{원}$
	판 매 가 격	950.0	65.5	$19,000\text{원} \div 20\text{kg} = 950.0\text{원}$
하 나 로 클 럽	간 접 비	333.3	23.0	점포관리비, 인건비, 감가상각비 등
	이 운	166.7	11.5	
	판 매 가 격	1,450.0	100.0	$145\text{원} / 100\text{g} \times 10 = 1,450.0\text{원} / \text{kg}$

<붙임 4>

## 유통비용 명세표(정선 → 서울 가락시장)

조사일 : '10. 10월

(단위 : 원/kg, %, 수미, 상품)

구 분		금 액	비 율	산 출 근 기
생 산 자	농 가 수 취 가 격	550.0	27.5	포전거래가격 : 5,500원/3.3m <sup>2</sup> , 수확량 : 10kg/3.3m <sup>2</sup>
산 지 유통 인	수 확 상 차 비	101.8	5.1	916,000원 ÷ 9,000kg(20kg×450상자)=101.8원
	포 장 채 비	50.8	2.5	1,000원 ÷ 20kg=50.0원
	(포 장 채)	(50.0)		
	(테 이 프)	(0.8)		7,680원(640원 테이프 12개소요) ÷ 9,000kg=0.8원
	운 송 비	33.3	1.7	300,000원 ÷ 9,000kg(20kg×450상자)=33.3원
	간 접 비	30.8	1.5	인건비, 임차료 등
	이 윤	229.3	11.5	
도 매 시 장	하 차 비	12.0	0.6	239원 ÷ 20kg=12.0원
	상 장 수 수 료	42.0	2.1	840원(경락가격 21,000×4%) ÷ 20kg=42.0원
	경 락 가 격	1,050.0	52.5	21,000원 ÷ 20kg=1,050.0원
중 도 매 인	배 송 료	12.5	0.6	250원 ÷ 20kg=12.5원(경매장→점포)
	간 접 비	82.5	4.1	점포관리비, 인건비, 임차료 등
	이 윤	55.0	2.8	
	관 매 가 격	1,200.0	60.0	24,000원 ÷ 20kg=1,200원
소 매 상	운 송 비	60.0	3.0	60,000원(1톤트럭) ÷ (20kg×50상자)=60.0원
	감 모	36.0	1.8	720원(구입가격 24,000의 3%) ÷ 20kg=36.0원
	간 접 비	422.4	21.1	점포관리비, 인건비, 임차료 등
	이 윤	281.6	14.1	
	관 매 가 격	2,000.0	100.0	2,000원/kg

<붙임 5>

## 유통비용 명세표(정선 → 서울 가락시장)

조사일 : '10. 10월

(단위 : 원/kg, %, 수미, 상품)

구분	금액	비율	산출근거	
생 산 자	농가수취가격	799.6	40.0	
	수확상차비	101.8	5.1	916,000원 ÷ 9,000kg(20kg×450상자)=101.8원
	포장재비	50.8	2.5	
	(포장재)	(50.0)		1,000원 ÷ 20kg=50.0원
	(테이프)	(0.8)		7,680원(640원 테이프 12개소요) ÷ 9,000kg=0.8원
	운송비	33.3	1.7	300,000원 ÷ 9,000kg(20kg×450상자)=33.3원
	판매수수료	10.5	0.5	210원(판매금액 21,000원×1%) ÷ 20kg=10.5원
도 매 시 장	하차비	12.0	0.6	239원 ÷ 20kg=12.0원
	상장수수료	42.0	2.1	840원(경락가격21,000×4%) ÷ 20kg=42.0원
	경락가격	1,050	52.5	21,000원 ÷ 20kg=1,050.0원
중 도 매 인	배송료	12.5	0.6	250원 ÷ 20kg=12.5원(경매장→집포)
	간접비	82.5	4.1	집포관리비, 인건비, 임차료 등
	이윤	55.0	2.8	
	판매가격	1,200.0	60.0	24,000원 ÷ 20kg=1,200원
소 매 상	운송비	60.0	3.0	60,000원(1톤트럭) ÷ (20kg×50상자)=60.0원
	감모	36.0	1.8	720원(구입가격 24,000의 3%) ÷ 20kg=36.0원
	간접비	422.4	21.1	집포관리비, 인건비, 임차료 등
	이윤	281.6	14.1	
	판매가격	2,000.0	100.0	2,000원/kg



<붙임 6>

## 유통비용 명세표(횡성 → 서울 가락시장)

조사일 : '10. 10월

(단위 : 원/kg, %, 수미, 상품)

구 분		금 액	비 율	산 출 근 기
생산자	농가수취가격	550.0	27.5	포전거래가격 : 5,500원/3.3m <sup>2</sup> , 수확량 : 10kg/3.3m <sup>2</sup>
산지유통인	수확상차비	101.1	5.1	910,000원 ÷ 9,000kg (20kg×450상자) = 101.1원
	포장재비	50.8	2.5	
	(포장재)	(50.0)		1,000원 ÷ 20kg = 50.0원
	(테이프)	(0.8)		7,680원 (640원 테이프 12개소요) ÷ 9,000kg = 0.8원
	운송비	37.5	1.9	337,500원 ÷ 9,000kg (20kg×450상자) = 37.5원
	간접비	30.8	1.5	인건비, 임차료 등
	이윤	225.8	11.3	
도매시장	하차비	12.0	0.6	239원 ÷ 20kg = 12.0원
	상장수수료	42.0	2.1	840원 (경락가격 21,000×4%) ÷ 20kg = 42.0원
	경락가격	1,050.0	52.5	21,000원 ÷ 20kg = 1,050.0원
중도매인	배송료	12.5	0.6	250원 ÷ 20kg = 12.5원 (경매장 → 점포)
	간접비	82.5	4.1	점포관리비, 인건비, 임차료 등
	이윤	55.0	2.8	
	판매가격	1,200.0	60.0	24,000원 ÷ 20kg = 1,200.0원
소매상	운송비	60.0	3.0	60,000원 (1톤트럭) ÷ (20kg×50상자) = 60.0원
	감모	36.0	1.8	720원 (구입가격 24,000의 3%) ÷ 20kg = 36.0원
	간접비	422.4	21.1	점포관리비, 인건비, 임차료 등
	이윤	281.6	14.1	
	판매가격	2,000.0	100.0	2,000원/kg



<붙임 7>

## 유통비용 명세표(횡성 → 서울 가락시장)

조사일 : '10. 10월

(단위 : 원/kg, %, 수미, 상품)

	구 분	금 액	비 율	산 출 근 기
생 산 자	농가수취가격	733.1	36.7	
	수확상차비	101.1	5.1	910,000원 ÷ 9,000kg(20kg×450상자)=101.1원
	선별비	50.0	2.5	1,000원 ÷ 20kg=50.0원
	포장재비 (포장재)	(50.0)	2.4	1,000원 ÷ 1상자(20kg)=50.0원
	(테이프)	(0.8)		7,680원(640원 테이프 12개소요) ÷ 9,000kg=0.8원
	운송비	40.0	2.0	360,000원 ÷ 9,000kg(20kg×450상자)=40.0원
	조합수수료	21.0	1.1	420원(판매금액21,000원×2%) ÷ 20kg=21.0원
도 매 시 장	하차비	12.0	0.6	239원 ÷ 20kg=12.0원
	상장수수료	42.0	2.1	840원(경락가격 21,000×4%) ÷ 20kg=42.0원
	경락가격	1,050.0	52.5	21,000원 ÷ 20kg=1,050.0원
중 도 매 인	배송료	12.5	0.6	250원 ÷ 20kg=12.5원(경매장→점포)
	간접비	82.5	4.1	점포관리비, 인건비, 임차료 등
	이윤	55.0	2.8	
	판매가격	1,200.0	60.0	24,000원 ÷ 20kg=1,200원
소 매 상	운송비	60.0	3.0	60,000원(1톤트럭) ÷ (20kg×50상자)=60.0원
	감모	36.0	1.8	720원(구입가격 24,000의 3%) ÷ 20kg=36.0원
	간접비	422.4	21.1	점포관리비, 인건비, 임차료 등
	이윤	281.6	14.1	
	판매가격	2,000.0	100.0	2,000원/kg