



1. 조사개요

- 조사기간 : 2011. 11. 7 ~ 11. 11
- 조사지역 : 경북 영주, 청송, 충북 충주
- 조사대상 : 생산자, 생산자단체, 산지유통인, 도·소매상

2. 일반현황

- 원산지 및 기원
 - 원산지: 발칸 반도로 추측
 - 원생종 진화에 따른 분류
 - M.asiatica계 : 동으로 중국 서부와 시베리아를 거쳐 우리나라까지 분포
 - M.pumila계 : 유럽 남동부인 코카서스, 터키에서 2차 중심지를 이룬 M.siversii계가 진화되어, 분화 및 인위적 육종을 거쳐 오늘날 서양사과 M.domestica로 발전
 - 야생사과 속 식물 중에서 재배품종에 가장 가까운 것은 M. pumila이고, 그 다음이 M. sylvestris이며 내한성이 강한 크랩사과(crab apple)의 기원은 M baccata 등으로 추정
 - M. pumila와 M. sylvestris : 서유럽에서 서아시아까지 널리 분포하고, 가장 밀도가 높은 지역은 코카서스 산맥으로 그 다음은 카자흐스탄공화국의 투르키스탄 (Turkistan) 지방임
 - 우리나라 최초의 사과에 대한 기록은 『계림유사(1103년)』에서 『임금』으로 기술한 내용에서 찾아볼 수 있으며, 『임금』이 현재 사용하는 능금의 어원임. 홍만선의 『산림경제』에는 『내금』으로 표기되어 있고, 재배기술이 서술된 것으로 보아 18세기 초 재배가 성행되었을 것으로 추정
- 생육조건
 - 연평균 온도 8~11℃, 생육기 평균기온 15~18℃가 적정
 - 토심이 깊고 통기성과 보수력이 좋은 사양토나 양토가 적합

□ 재배과정

- 휴면기 : 정지·정전·시비
- 발아·개화·전엽기 : 눈따기, 꽃봉오리숙기, 인공수분, 제초작업
- 과실비대기 : 각종 병해에 대한 방제 (20℃ 전후에서 잎의 광합성 활동이 가장 활발)
- 수확 : 숙기가 최대 정점에 이를 때

3. 생산동향

□ 재배면적 및 생산량

- 재배면적은 '10년 대비 0.6% 증가한 31,167ha
 - 신규과원조성(경남, 경북지역), 지원사업(강원, 경북지역) 등으로 재배면적이 증가하는 추세이며, 품종별로 후지 조생종과 쓰가루는 감소한 반면, 후지 만생종과 홍로 등은 증가하고 있음
- 초봄 냉해 피해와 6~8월 잦은 강우로 방제시기를 놓쳐 병충해 피해로 인해 생산량은 17.5% 감소한 379,541톤

(단위 : ha, kg/10a, 톤)

구 분	'07	'08	'09	'10	'11
재배면적	29,358	30,006	30,451	30,992	31,167
단 수	1,484	1,569	1,624	1,485	1,218
생 산 량	435,686	470,865	494,491	460,285	379,541

자료 : 「국가통계포털」, 통계청

□ 조사지역 재배면적

- 조사지역 재배면적은 청송을 제외하고 전년대비 1.5% 증가한 5,288ha
 - 최근 몇 년간 사과가격 안정세로 품종 갱신 및 신규식재, 타 작목에서 전환 등의 이유로 재배면적이 증가함(영주 0.8%, 충주 2.7% 증가)

(단위 : ha, %)

구 분	영 주	청 송	충 주	계
'10(A)	3,361	-	1,850	5,211
'11(B)	3,388	2,500	1,900	5,288(7,788)
대비(B/A)	100.8	-	102.7	101.5

자료 : 조사지역 농업기술센터 (청송은 신규 조사지역)

4. 산지 유통실태

가. 생산자

재배

○ 재배품종

구 분	조생종	중생종	만생종
품 종	쓰가루, 산사	홍로, 감홍, 양광, 료가	후지(미안마, 미시마, 로알 등)

○ 지역별 재배품종

(단위 : %)

구 분	후지	쓰가루	홍 로	기 타
영 주	65	15	10	10
청 송	70	10	20	-
충 주	60	10	20	10

자료 : 생산자 및 산지유통인 청취조사 (청송은 신규 조사지역)

작황

○ 개화기 동해피해와 과 성장기 잦은 강우로 인해 탄저병과 갈반병이 발생하여 과비대가 충실하지 않아 대과 생산량 및 생산비율 감소

○ 크기별 생산비율

(단위 : 15kg, %)

구 분	평 년	영 주	청 송	충 주
20~39개	6	3	4	3
40~49	22	10	13	10
50~59	31	35	30	30
60~69	25	35	33	35
70개 이상	16	17	20	22

자료 : 생산자 및 산지유통인 청취조사 (청송은 신규 조사지역)

○ 작황부진에 따라 대과(49개/15kg 미만) 생산량이 평년보다 약 11~12% 정도 감소하여 향후 설(1.23) 명절 때 강보합세 예상(작성일자 기준)

□ 수확

- 수확시기
 - 조생 : 6월 하순~7월 중순
 - 중생 : 8월 초순~9월 초순
 - 만생 : 유대(10.15~10.20), 무대(10.25~11.20)
- 수확방법 : 소규모 농가는 성숙과만 여러 차례에 걸쳐 수확하고, 대농가는 서리가 내리기 직전에 일시에 수확함
- 배는 저장성을 높이기 위해 수확 후 예건을 하지만 사과는 표피가 잘 코팅되어 있기 때문에 불필요함

□ 판매

- 판매처 : 산지공판장, 지역농협, 산지유통인, 농가저장
- 판매처별 비율

(단위 : %)

구 분	영 주		청 송		충 주	
	'10	'11	'10	'11	'10	'11
산 지 공 판 장	30	20	-	25	10	10
지역농협(계통·수매)	5	10	-	15	10	10
산 지 유통 센 터	10	15	-	15	45	40
산지유통인(입목·정진)	15	15	-	10	5	10
농 가 저 장	40	40	-	35	30	30

자료 : 생산자 및 산지유통인 청취조사 (청송은 신규 조사지역)

주) 영주지역의 산지공판장은 농협·영농조합법인 운영 물량 포함

□ 산지 거래가격

- 산지공판장 및 도매시장 경락가격
 - 31~40과는 생산량 감소로 선호도가 높아지면서 전년보다 10,000~15,000원/15kg 정도 높게 거래되었고, 41~50과도 대과에 대체소비 되면서 전년보다 15,000~20,000원/15kg 정도 높게 거래

(단위 : 원/15kg, 후지)

구 분	영주공판장		청송공판장		충주도매시장		
	특 품	상 품	특 품	상 품	특 품	상 품	
31~40과	'10	50,000~55,000	45,000~50,000	-	-	55,000~60,000	50,000~55,000
	'11	60,000~70,000	55,000~60,000	90,000~100,000	70,000~80,000	65,000~75,000	60,000~65,000
41~50과	'10	40,000~45,000	30,000~40,000	-	-	40,000~48,000	32,000~40,000
	'11	55,000~60,000	45,000~50,000	75,000~85,000	60,000~70,000	60,000~70,000	50,000~55,000

* 청송은 신규 조사지역

○ 정전거래 가격(산지유통인)

- 정전거래는 31~70과까지 구분하지 않으며, 금년도 대과 생산량 감소로 과 크기에 따라 가격 차이가 심함

(단위 : 원/kg, 후지)

구 분	영 주	청 송	총 주
'10	2,000~2,200	-	2,100~2,500
'11	2,500~3,100	2,800~3,500	2,600~3,300

자료 : 생산자 및 산지유통인 청취조사(청송은 신규 조사지역)

나. 생산자단체

□ 형태 및 역할

- 형태 : 지역농협, 영농조합법인 등
- 역할 : 출하대행, 시장정보제공, 계통출하 유도, 영농자재 공급, 산지유통시설(공판장, 유통센터, 선별장 등)의 개설 및 운영, 수매사업 등

□ 농산물유통센터(APC)

○ 일반현황

구 분	개장일	대 지(m ²)	연면적(m ²)	저온창고(m ²)	처리능력(톤/시간)	'11계획물량(톤)
영 주	'07. 11. 3	28,945	11,636	8,475	8	10,000
청 송	'11. 8. 25	29,310	8,588	1,650	8	5,500
총 주	'08. 10. 21	29,161	10,923	1,980	8	7,000

○ 주요사업

- 매취사업 : 농안기금 과실계약출하·유통 활성화 유도 및 자금 활용을 통한 선별·저장
- 수탁사업 : 대도시 도매시장 등 대량소비시장 출하를 통해 사과 판로 확보
- 대형유통업체 마케팅 사업 : 하나로클럽, E-마트, 롯데마트, 홈플러스, 농수산물쇼핑 등 대형거래처 개발

○ APC 선별 자동화 시설



< 선별장 >



< 자동선별 >

다. 산지유통인

형태

- 전문 산지유통인
- 개인청과에 소속된 중개인, 산지공판장이나 도매시장 소속 중도매인

구입

- 농가 대상
 - 구입방법 : 입목선매와 정전거래(수확 후 거래를 의미하고, 농가창고 거래도 포함)
 - 입목선매 사유 : 첫 수확품을 유통업체에 선보이기 위해 출하(유통업체 홍보 전략)
 - 가격결정 : 농가와 협의하여 결정
- 개인청과 경매에 참가하여 낙찰

판매

- 판매처 : 도매시장, 산지공판장, 대형마트

수확작업

- 인건비
 - 남자 70,000원~80,000원/일, 여자 40,000원~50,000원/일
 - 식비(간식비 포함) : 7,000원~10,000원/일
- 1인당 1일 수확량 : 30~40상자(18kg PVC상자)

포장재비

- 포장재 : 골판지상자(10kg, 15kg)
- 포장재가격 : 1,500원~2,000원/15kg
- 부속 포장재가격
 - 난좌(받침접시) : 80~100원/1개(15kg상자, 3장)
 - 패드 : 70~80원/1개(15kg 1상자 3장)
 - 포장테이프 : 4,625원/500상자
- 기타포장재(저장, 수집용 상자)
 - PVC상자 : 5,000원/개

운송

- 적재량
 - 1톤(농가 → 선별장) : 100~140상자/18kg PVC상자, 100~150상자/15kg 골판지상자

- 5톤(출하지 → 도매시장) : 420~500상자/15kg
- 파렛트당 적재량 : 42~48상자/15kg, 100상자/2.5kg
- 운송비
 - 농가 → 선별장 : 40,000~50,000원/140상자(18kg PVC상자)
 - 영주 → 서울 : 900~1,000원/15kg
 - 청송 → 서울 : 1,000~1,200원/15kg
 - 충주 → 서울 : 850~900원/15kg
- 파렛트 사용료 : 1,275원/파렛트(정부보조비 50% 제외)

< 산지공판장 >



< 운송(농가→공판장) >



< 선별 >

라. 저장

- 유통주체별 저장비율
 - 시중 거래가격 상승세로 생산자의 저장비율은 감소했으나, 생산자단체 및 산지유통인의 저장비율은 증가
 - 설(1.23)대비 채수용 및 선물용으로 사용되는 대과 위주로 저장이 되었으며, 설 이후에는 '12년 햇사과(쓰가루) 출하 시(7월)까지 과육이 단단한 중·소과 위주로 저장됨

(단위 : %)

구 분	영 주		청 송		충 주	
	'10	'11	'10	'11	'10	'11
생 산 자	40	40	-	35	30	30
지 역 농 협	5	10	-	12	20	20
산지유통인	7	10	-	5	1	5
계	52	60	-	52	51	55

자료 : 생산자·산지유통인·생산자단체 청취조사 (청송은 신규 조사지역)

- 생산자 저장분은 선별·출하(계통)하거나, 산지유통인에게 창고단위, kg단위(PVC상자)로 판매
- 저장비 : 3,000~3,500원/18kg(입고시~익년 5월말)
 - 이월시 : 500원/18kg(추가비용 발생)

5. 소비지 유통실태

가. 가락동 농수산물도매시장

□ 반입동향

○ 출하지역별 분포(2010.1.1~12.31 가락시장)

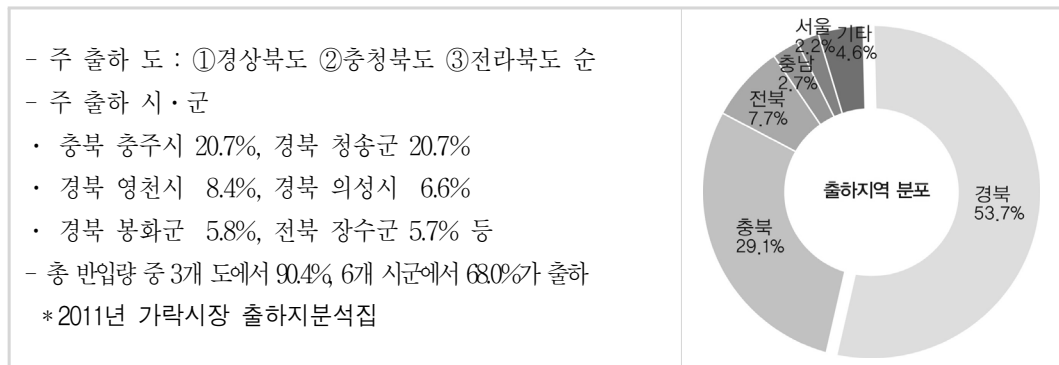

○ 시기별 반입 비중(2010년도 기준)

구 분	1월	2월	3월	4월	5월	6월	7월	8월	9월	10월	11월	12월
반입비중(%)	9.7	8.5	7.5	7.9	6.4	4.2	2.6	6.8	16.8	12.5	9.5	7.6

자료 : 『유통정보』, 서울시농수산물공사

○ 반입량

- '10. 1~12월 : 42,478톤(101,894백만원)
- '10. 8~10월(15,366톤) '11. 8~10월(13,884톤)

○ 법인별 취급물량 비중('11.10)

(단위 : %)

구 분	서울청과	농협(공)	중앙청과	동화청과	한국청과
'10	31.7	23.5	23.3	13.9	7.5
'11	30.9	24.2	24.8	12.7	7.4

자료 : 『유통정보』, 서울시농수산물공사

□ 거래방법

- 거래방법 : 전자경매
- 경매시간 : 08:30~
- 상장수수료 : 4%
- 하역비 : 228원/15kg

나. 중도매인

□ 중도매인 현황

- 취급 중도매인수 : 441명
- 운영형태
 - 3~5명의 종업원을 고용하는 것이 일반적이나 일부 소규모 중도매인은 가족들이 운영

□ 구입

- 구입방법 : 경매
- 배송료 : 219원/15kg
- 일 평균 구입량 : 40~50상자
- 경락가격
 - 비대기 잦은 우천과 일조량 부족으로 전년대비 생산량이 감소하여 상품기준 7,000~16,000원/15kg 정도 높은 가격에 거래되었고, 병충해(갈반병) 영향으로 전년보다 크기가 작아 대과가격이 높게 형성

(단위 : 원/15kg, 상품)

구 분	특	상	보통	하
'10	42,000~80,000	30,000~46,000	17,000~32,000	5,000~22,000
'11	53,000~110,000	37,000~62,000	22,000~40,000	5,000~25,000

자료 : 『유통정보 (‘10·‘11) 11.7~11.11』, 서울시농수산물공사

□ 판매

- 판매처 : 대형마트, 과일전문취급 소매상 등
- 판매단위 : 상자단위 거래

다. 소매상

□ 일반현황

- 영업형태 : 과일전문취급 소매상, 대형마트, 백화점, 슈퍼마켓, 노점상 등
- 구매
 - 대형마트·백화점 : 지역농협·중도매인 등으로부터 구매
 - 일반 소매상 : 도매시장 중도매인으로부터 구매

□ 소매가격

(단위 : 원/10개, 부사)

구 분	최 고	최 저	평 균
'10	27,860	10,000~13,000	16,799~19,985
'11	30,000	20,900	26,279~26,914

자료 : 『농수산물유통정보, ('10) 11.8~11.12 ('11) 11.7~11.11』, aT 한국농수산물유통공사

라. 대형유통업체

□ 농협 도매사업단

- 구입처 및 판매처 : 지역농협에서 일괄 구매하여 농협 하나로클럽, 대형마트, 대량수요처 등에 판매
- 역할 : 지역농협, 생산자단체와 직거래를 통한 가격안정(물량 발주 및 가격결정)
- 가격결정 : 가락시장 경락가격 참조하여 결정
- 판매수수료 : 4%

□ 농협 하나로클럽

- 1일 취급량 : 2~3톤
- 판매단위 : 15kg, 7.5kg, 5kg, 3kg, 2.5kg, 100g
- 판매가격 : 14,500원/2.5kg, 15,500원/3kg, 39,900원/5kg

6. 유통경로

조사지역 평균

(단위 : %)

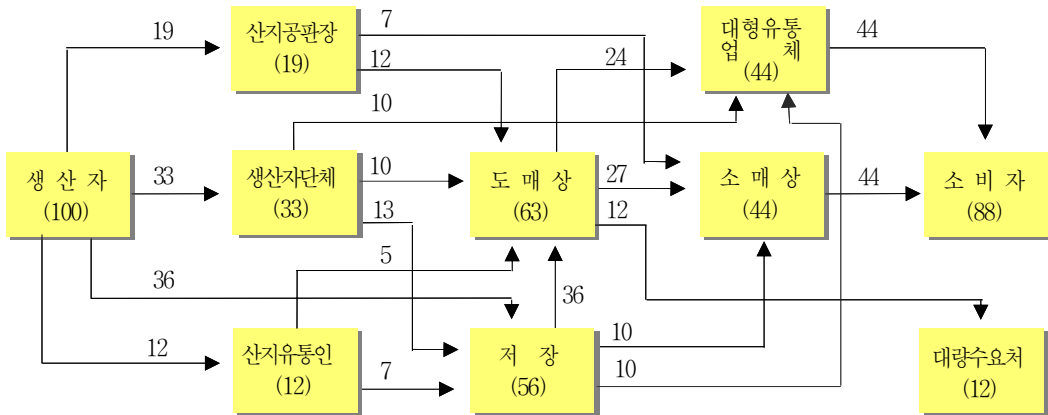

영주 → 서울

(단위 : %)

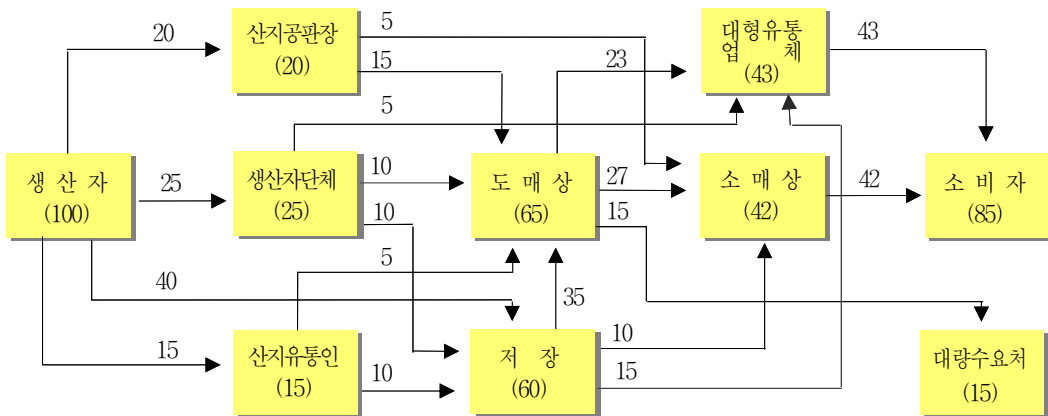

충주 → 서울

(단위 : %)

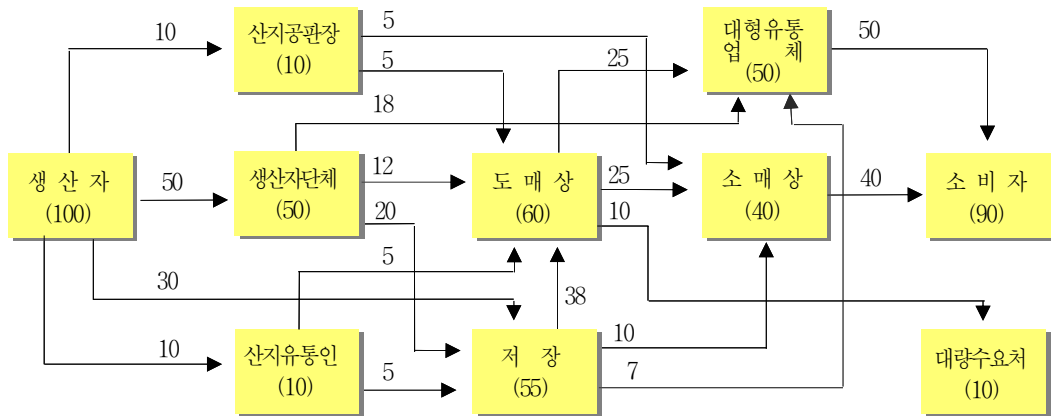

청송 → 서울

(단위 : %)

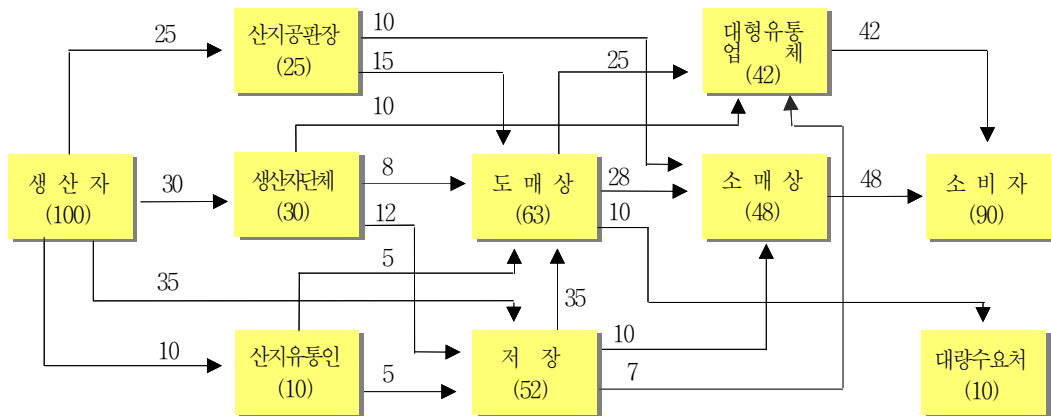

* 신규조사 지역임

7. 유통비용

가. 출하지역별·경로별 유통비용

(단위 : %, 원/kg)

구 분	전 체 평 균	영주 → 서울			충주 → 서울				청송 → 서울				
		평 균	(1) A경로	(2) B경로	(3) C경로	평 균	(4) A경로	(5) B경로	(6) C경로	평 균	(7) A경로	(8) B경로	
농 가 수 취 율	56.8	55.8	57.2	54.0	53.2	57.1	57.7	56.5	56.7	57.8	58.7	56.7	
유통 비용	43.2	44.2	42.8	46.0	46.8	42.9	42.3	43.5	43.3	42.2	41.3	43.3	
비용별	직 접 비	11.0	11.4	11.1	11.5	12.7	10.8	10.4	10.8	13.1	10.5	10.6	10.4
	간 접 비	19.1	19.8	19.1	19.9	22.5	18.6	17.8	19.3	19.9	18.7	18.4	19.0
	이 운	13.1	13.0	12.6	14.6	11.6	13.5	14.1	13.4	10.3	13.0	12.3	13.9
단계별	출 하 단 계	8.3	8.8	6.7	12.0	11.8	8.3	6.0	9.9	13.6	7.8	6.3	9.7
	도 매 단 계	10.3	10.4	11.7	11.7	3.1	10.4	11.7	10.4	3.4	10.0	9.7	10.4
	소 매 단 계	24.6	25.0	24.4	22.3	31.9	24.2	24.6	23.2	26.3	24.4	25.3	23.2
가 격 (원/kg)	농가수취가격	2,773	2,648	2,622	2,500	3,000	2,687	2,654	2,600	3,200	3,009	2,934	3,100
	소비자가격	4,887	4,752	4,580	4,633	5,640	4,704	4,600	4,600	5,640	5,210	5,000	5,467

주) A경로 : 생산자 → (생산자단체) → 도매상 → 소매상 → 소비자

B경로 : 생산자 → 산지유통인 → 도매상 → 소매상 → 소비자

C경로 : 생산자 → (생산자단체) → 농협유통 → 하나로클럽

* 청송은 '11년 신규 추가 조사지역이며, (1)~(8)표시 : 붙임(1-8) 유통비용명세표

나. 직접비용 비교(영주 → 서울, 가락시장)

○ 직접비 변동내역

- 원자재가격 상승 요인에 따른 포장재 가격상승

(단위 : 원/kg)

구 분	'10	'11	증감액	비 고	
출하단계	포 장 재 비	153.3	160.6	7.3	포장재 가격상승
	선 별 포 장 작 업 비	80.0	80.0	-	
	운 송 비	66.7	66.7	-	
도매단계	하 차 비	15.2	15.2	-	하역요율 상승
	배 송 료	14.0	14.6	0.6	
소매단계	운 송 비	50.0	50.0	-	
합 계	379.2	387.1	7.9	전년대비 2.1% 증가	

다. 연도별 유통비용 현황(영주 → 서울, 가락시장)

(단위 : %, 원/kg)

구 분		'07	'08	'09	'10	'11
유통비용		39.7	42.3	43.3	43.6	42.8
비용별	직접비	12.5	14.8	15.0	14.2	11.1
	간접비	17.7	18.3	19.1	17.9	19.1
	이윤	9.5	9.2	9.2	11.5	12.6
단계별	출하단계	7.5	9.2	9.3	9.1	6.7
	도매단계	10.0	10.7	11.4	11.3	11.7
	소매단계	22.2	22.4	22.6	23.2	24.4
농가수취가격		1,808	1,616	1,552	1,860	2,621
유통비용액		1,192	1,184	1,187	1,440	1,959
소비자가격		3,000	2,800	2,740	3,300	4,580

< 유통비용 변화분석 >

- 대표경로(영주→서울, 가락시장) 유통비용 비율은 42.8%로 전년대비 0.8%p 감소
 - 직접비 : ('10) 14.2% → ('11) 11.1
 - 간접비 : ('10) 17.9% → ('11) 19.1
 - 이윤 : ('10) 11.5% → ('11) 12.6
- 유통비용 증감요인
 - 유통비용(금액)은 1,959원/kg으로 전년대비 519원/kg(36.0%) 증가
 - 상품(대과) 생산량이 감소하고, 소비자가격 상승 및 물가상승 요인으로 전년보다 간접비·이윤은 증가

<붙임 1>

유통비용 명세표 (영주 → 서울, 가락시장)

조사일 : '11. 11

(단위 : 원/kg, %, 후지, 45과)

구 분		금 액	비 율	산 출 근 기
생 산 자	농 가 수 취 가 격	2,621.5	57.2	
	포 장 재 비	160.6	3.5	
	(골 판 지 상 자)	(126.0)	(2.8)	1,890원÷15kg=126.0원/kg
	(난 좌)	(18.0)	(0.4)	270원(90원×3장)÷15kg=18.0원/kg
	(패 드)	(16.0)	(0.3)	240원(80원×3장)÷15kg=16.0원/kg
	(테 이 프)	(0.6)	(0.0)	(4,625원÷500상자)÷15kg=0.6원/kg
	선 별 포 장 작 업 비	80.0	1.7	1,200원÷15kg=80.0원/kg
운 송 비	66.7	1.5	1,000원÷15kg=66.7원/kg	
도 매 시 장	하 차 비	15.2	0.3	228원÷15kg=15.2원/kg
	상 장 수 수 료	122.7	2.7	경락가격의 4%
	경 락 가 격	3,066.7	66.9	46,000원÷15kg=3,066.7원/kg
중 도 매 인	배 송 료	14.6	0.3	219원÷15kg=14.6원/kg(경매장 → 중도매인 점포)
	간 접 비	129.9	2.8	점포유지관리비, 인건비, 제세공과금 등
	이 운	255.5	5.6	
	판 매 가 격	3,466.7	75.6	52,000원÷15kg=3,466.7원/kg
소 매 상	운 송 비	50.0	1.1	30,000원÷600kg=50.0원/kg(중도매인점포→소매상)
	간 접 비	744.3	16.3	점포유지관리비, 인건비, 제세공과금 등
	이 운	319.0	7.0	
	판 매 가 격	4,580.0	100.0	68,700원÷15kg=4,580원/kg

○ 직접비 변동내역

- 포장재비 : ('10) 153.3원/kg → ('11) 160.6 : 원자재가격 상승 요인으로 포장재가격 상승
- 배송료 : ('10) 14.0원/kg → ('11) 14.6 : 하역요율 인상
- 상장수수료 : ('10) 90.7원/kg → ('11) 144.0 : 경락가격 상승

<붙임 2>

유통비용 명세표 (영주 → 서울, 가락시장)

조사일 : '11. 11

(단위 : 원/kg, %, 후지, 45과)

구 분		금 액	비 율	산 출 근 기
생산자	농가수취가격 (판매가격)	2,500.0	54.0	45,000원÷18kg=2,500.0원/kg
산지유통인	수집운송비	16.7	0.4	(42,000원÷140상자)÷18kg=16.7원/kg
	포장재비 (골판지상자)	160.6 (126.0)	3.5 (2.7)	1,890원÷15kg=126.0원/kg
	(난좌)	(18.0)	(0.4)	270원(90원×3장)÷15kg=18.0원/kg
	(패드)	(16.0)	(0.4)	240원(80원×3장)÷15kg=16.0원/kg
	(테이프)	(0.6)	(0.0)	(4,625원÷500상자)÷15kg=0.6원/kg
	선별포장작업비	80.0	1.7	1,200원÷15kg=80.0원/kg
	운송비(출하)	66.7	1.4	1,000원÷15kg=66.7원/kg
	간접비 이윤	102.1 130.7	2.2 2.8	교통비, 통신비, 제세공과금 등
도매시장	하차비	15.2	0.3	228원÷15kg=15.2원/kg
	상장수수료	128.0	2.8	경락가격의 4%
	경락가격	3,200.0	69.1	48,000원÷15kg=3,200.0원/kg
중도매인	배송료	14.6	0.3	219원÷15kg=14.6원/kg(경매장 → 중도매인 점포)
	간접비	134.9	2.9	점포유지관리비, 인건비, 제세공과금 등
	이윤	250.5	5.4	
	판매가격	3,600.0	77.7	54,000원÷15kg=3,600원/kg
소매상	운송비	50.0	1.1	30,000원÷600kg=50.0원/kg(중도매인점포→소매상)
	간접비	688.3	14.8	점포유지관리비, 인건비, 제세공과금 등
	이윤	295.0	6.4	
	판매가격	4,633.3	100.0	69,500원÷15kg=4,633.3원/kg

○ 직접비 변동내역

- 포장재비 : ('10) 153.3원/kg → ('11) 160.6 : 원자재가격 상승 요인으로 포장재가격 상승
- 수집운송비 : ('10) 11.9원/kg → ('11) 16.7 : 유류값 상승 요인
- 배송료 : ('10) 14.0원/kg → ('11) 14.6 : 하역요율 인상
- 상장수수료 : ('10) 93.3원/kg → ('11) 128.0 경락가격 상승

<붙임 3>

유통비용 명세표 (영주 → 서울, 농협유통 하나로클럽)

조사일 : '11. 11

(단위 : 원/kg, %, 후지, 7~8과)

구 분		금 액	비 율	산 출 근 기
생 산 자	농 가 수 취 가 격 (판 매 가 격)	3,000.0	53.2	54,000원÷18kg=3,000.0원/kg
생 산 자 단 체	포 장 재 비	388.0	6.9	
	(골 판 지 상 자)	(320.0)	(5.7)	800원÷2.5kg=320.0원/kg
	(난 좌)	(36.0)	(0.6)	90원(90원×1장)÷2.5kg=36.0원/kg
	(패 드)	(32.0)	(0.6)	80원(80원×1장)÷2.5kg=32.0원/kg
	선 별 포 장 작 업 비	80.0	1.4	200원÷2.5kg=80.0원/kg
	운 송 비	72.0	1.3	(360,000원÷2,000상자)÷2.5kg=72.0원/kg - 10 파렛트 : 2,000상자/2.5kg
농 협 유통	간 접 비 및 이 운	126.0	2.2	
	과 렛 트 사 용 료	20.4	0.4	(102,000원÷2,000상자)÷2.5kg=20.4원/kg
	판 매 수 수 료	153.6	2.7	판매가격의 4%
하 나 로 클 럽	판 매 가 격	3,840.0	68.1	9,600원÷2.5kg=3,840.0원/kg
	간 접 비	1,206.0	21.4	점포유지관리비, 인건비, 제세공과금 등
	이 운	594.0	10.5	
	판 매 가 격	5,640.0	100.0	14,100원÷2.5kg=5,640.0원/kg

○ 직접비 변동내역

- 포장재비 : ('10) 360.0원/kg → ('11) 388.0 : 원자재가격 상승 요인으로 포장재가격 상승
- 운송비 : ('10) 68.0원/kg → ('11) 72.0 : 유류값 상승 요인
- 판매수수료 : ('10) 112.0원/kg → ('11) 153.6 : 판매가격 상승

<붙임 4>

유통비용 명세표 (충주 → 서울, 가락시장)

조사일 : '11. 11

(단위 : 원/kg, %, 후지, 45과)

구 분		금 액	비 율	산 출 근 기
생 산 자	농 가 수 취 가 격	2,654.2	57.7	
	포 장 재 비	134.6	2.9	
	(골 판 지 상 자)	(100.0)	(2.2)	1,500원÷15kg=100.0원/kg
	(난 좌)	(18.0)	(0.4)	270원(90원×3장)÷15kg=18.0원/kg
	(패 드)	(16.0)	(0.3)	240원(80원×3장)÷15kg=16.0원/kg
	(테 이 프)	(0.6)	(0.0)	(4,625원÷500상자)÷15kg=0.6원/kg
	선 별 포 장 작 업 비	80.0	1.8	1,200원÷15kg=80.0원/kg
운 송 비	60.0	1.3	900원÷15kg=60.0원/kg	
도 매 시 장	하 차 비	15.2	0.3	228원÷15kg=15.2원/kg
	상 장 수 수 료	122.7	2.7	경락가격의 4%
	경 락 가 격	3,066.7	66.7	46,000원÷15kg=3,066.7원/kg
중 도 매 인	배 송 료	14.6	0.3	219원÷15kg=14.6원/kg(경매장 → 중도매인 점포)
	간 접 비	114.9	2.5	점포유지관리비, 인건비, 제세공과금 등
	이 운	270.5	5.9	
	관 매 가 격	3,466.7	75.4	52,000원÷15kg=3,466.7원/kg
소 매 상	운 송 비	50.0	1.1	30,000원÷600kg=50.0원/kg(중도매인점포→소매상)
	간 접 비	704.1	15.3	점포유지관리비, 인건비, 제세공과금 등
	이 운	379.2	8.2	
	관 매 가 격	4,600.0	100.0	69,000원÷15kg=4,600.0원/kg

○ 직접비 변동내역

- 포장재비 : ('10) 117.3원/kg → ('11) 134.6 : 원자재가격 상승 요인으로 포장재가격 상승
- 운송비 : ('10) 56.7원/kg → ('11) 60.0 : 유류값 상승 요인
- 배송료 : ('10) 14.0원/kg → ('11) 14.6 : 하역요율 인상
- 상장수수료 : ('10) 96.0원/kg → ('11) 122.7 : 경락가격 상승

<붙임 5>

유통비용 명세표 (충주 → 서울, 가락시장)

조사일 : '11. 11

(단위 : 원/kg, %, 후지, 45과)

구 분		금 액	비 율	산 출 근 기
생 산 자	농 가 수 취 가 격 (판 매 가 격)	2,600.0	56.5	46,800원÷18kg=2,600.0원/kg
산 지 유 통 인	수 집 운 송 비	16.7	0.4	(42,000원÷140상자)÷18kg=16.7원/kg
	포 장 재 비 (골 판 지 상 자)	134.6 (100.0)	2.9 (2.2)	1,500원÷15kg=100.0원/kg
	(난 좌)	(18.0)	(0.4)	270원(90원×3장)÷15kg=18.0원
	(패 드)	(16.0)	(0.3)	240원(80원×3장)÷15kg=16.0원
	(테 이 프)	(0.6)	(0.0)	(4,625원÷500상자)÷15kg=0.6원/kg
	선 별 포 장 작 업 비	80.0	1.7	1,200원÷15kg=80.0원/kg
	운 송 비	60.0	1.3	900원÷15kg=60.0원/kg
	간 접 비 이 운	106.2 59.3	2.3 1.3	교통비, 통신비, 제세공과금 등
도 매 시 장	하 차 비	15.2	0.3	228원÷15kg=15.2원/kg
	상 장 수 수 료	128.0	2.8	경락가격의 4%
	경 락 가 격	3,200.0	69.5	48,000원÷15kg=3,200.0원/kg
중 도 매 인	배 송 료	14.6	0.3	219원÷15kg=14.6원/kg(경매장 → 중도매인 점포)
	간 접 비	119.9	2.6	점포관리유지비, 인건비, 제세공과금 등
	이 운	198.8	4.4	
	판 매 가 격	3,533.3	76.8	53,000원÷15kg=3,533.3원/kg
소 매 상	운 송 비	50.0	1.1	30,000원÷600kg=50.0원/kg(중도매인점포→소매상)
	간 접 비	660.9	14.4	점포유지관리비, 인건비, 제세공과금 등
	이 운	355.8	7.7	
	판 매 가 격	4,600.0	100.0	69,000원÷15kg=4,600원/kg

○ 직접비 변동내역

- 포장재비 : ('10) 117.3원/kg → ('11) 134.6 : 원자재가격 상승 요인으로 포장재가격 상승
- 수집운송비 : ('10) 11.9원/kg → ('11) 16.7 : 유류값 상승 요인
- 운송비 : ('10) 56.7원/kg → ('11) 60.0 : 유류값 상승 요인
- 배송료 : ('10) 14.0원/kg → ('11) 14.6 : 하역요율 인상
- 상장수수료 : ('10) 98.7원/kg → ('11) 128.0 : 경락가격 상승

<붙임 6>

유통비용 명세표 (충주 → 서울, 농협유통)

조사일 : '11. 11

(단위 : 원/kg, %, 후지, 6~7과)

구 분		금 액	비 율	산 출 근 기
생 산 자	농 가 수 취 가 격 (관 매 가 격)	3,200.0	56.7	57,600원÷18kg=3,200.0원/kg
생 산 자 단 체	포 장 재 비	408.0	7.2	
	(골 판 지 상 자)	(340.0)	(6.0)	850원÷2.5kg=340원/kg
	(난 좌)	(36.0)	(0.6)	90원(90원×1장)÷2.5kg=36원/kg
	(패 트)	(32.0)	(0.6)	80원(80원×1장)÷2.5kg=32원/kg
	선 별 포 장 작 업 비	80.0	1.4	200원÷2.5kg=80.0원/kg
	운 송 비	64.0	1.1	(320,000원÷2,000상자)÷2.5kg=64.0원/kg - 10파렛트 : 2,000상자/2.5kg
농 협 유통	간 접 비 및 이 운	221.2	3.9	
	파 렛 트 사 용 료	20.4	0.4	(102,000원÷2,000상자)÷2.5kg=20.4원/kg
	관 매 수 수 료	166.4	3.0	판매가격의 4%
하 나 로 클 럽	관 매 가 격	4,160.0	73.7	10,400원÷2.5kg=4,160원/kg
	간 접 비	991.6	17.6	점포유지관리비, 인건비, 제세공과금 등
	이 운	488.4	8.7	
	관 매 가 격	5,640.0	100.0	14,100원÷2.5kg=5,640원/kg

○ 직접비 변동내역

- 포장재비 : ('10) 378.8원/kg → ('11) 408.0 : 원자재가격 상승 요인으로 포장재가격 상승
- 운송비 : ('10) 60.0원/kg → ('11) 64.0 : 유류값 상승 요인
- 판매수수료 : ('10) 140.0원/kg → ('11) 166.4 : 판매가격 상승

<붙임 7>

유통비용 명세표 (청송 → 서울, 가락시장)

조사일 : '11. 11

(단위 : 원/kg, %, 후지, 45과)

구 분		금 액	비 율	산 출 근 기
생 산 자	농 가 수 취 가 격	2,934.2	58.7	
	포 장 재 비	167.9	3.4	
	(골 판 지 상 자)	(133.3)	(2.7)	2,000원÷15kg=133.3원/kg
	(난 좌)	(18.0)	(0.4)	270원(90원×3장)÷15kg=18.0원/kg
	(패 드)	(16.0)	(0.3)	240원(80원×3장)÷15kg=16.0원/kg
	(테 이 프)	(0.6)	(0.0)	(4,625원÷500상자)÷15kg=0.6원/kg
	선 별 포 장 작 업 비	80.0	1.6	1,200원÷15kg=80.0원/kg
운 송 비	66.7	1.3	1,000원÷15kg=66.7원/kg	
도 매 시 장	하 차 비	15.2	0.3	228원÷15kg=15.2원/kg
	상 장 수 수 료	136.0	2.7	경락가격의 4%
	경 락 가 격	3,400.0	68.0	51,000원÷15kg=3,400.0원/kg
중 도 매 인	배 송 료	14.6	0.3	219원÷15kg=14.6원/kg(경매장 → 중도매인 점포)
	간 접 비	127.4	2.6	점포유지관리비, 인건비, 제세공과금 등
	이 운	191.3	3.8	
	관 매 가 격	3,733.3	74.7	56,000원÷15kg=3,733.3원/kg
소 매 상	운 송 비	50.0	1.0	30,000원÷600kg=50.0원/kg(중도매인점포→소매상)
	간 접 비	790.9	15.8	점포유지관리비, 인건비, 제세공과금 등
	이 운	425.8	8.5	
	관 매 가 격	5,000.0	100.0	75,000원÷15kg=5,000.0원/kg

* 2011년부터 조사

<붙임 8>

유통비용 명세표 (청송 → 서울, 가락시장)

조사일 : '11. 11

(단위 : 원/kg, %, 후지, 45과)

구 분		금 액	비 율	산 출 근 기
생산자	농가수취가격 (판매가격)	3,100.0	56.7	55,800원÷18kg=3,100.0원/kg
산지유통인	수집운송비	16.7	0.3	(42,000원÷140상자)÷18kg=16.7원/kg
	포장재비 (골판지상자)	167.9 (133.3)	3.1 (2.5)	2,000원÷15kg=133.3원/kg
	(난좌)	(18.0)	(0.3)	270원(90원×3장)÷15kg=18.0원
	(패드)	(16.0)	(0.3)	240원(80원×3장)÷15kg=16.0원
	(테이프)	(0.6)	(0.0)	(4,625원÷500상자)÷15kg=0.6원/kg
	선별포장작업비	80.0	1.5	1,200원÷15kg=80.0원/kg
	운송비	66.7	1.2	1,000원÷15kg=66.7원/kg
도매시장	간접비	106.6	1.9	교통비, 통신비, 제세공과금 등
	이윤	94.9	1.7	
	하차비	15.2	0.3	228원÷15kg=15.2원/kg
중도매인	상장수수료	152.0	2.8	경락가격의 4%
	경락가격	3,800.0	69.5	57,000원÷15kg=3,800.0원/kg
	배송료	14.6	0.3	219원÷15kg=14.6원/kg(경매장 → 중도매인 점포)
소매상	간접비	142.4	2.6	점포관리유지비, 인건비, 제세공과금 등
	이윤	243.0	4.4	
	판매가격	4,200.0	76.8	63,000원÷15kg=4,200.0원/kg
소매상	운송비	50.0	0.9	30,000원÷600kg=50.0원/kg(중도매인점포→소매상)
	간접비	790.8	14.5	점포유지관리비, 인건비, 제세공과금 등
	이윤	425.9	7.8	
	판매가격	5,466.7	100.0	82,000원÷15kg=5,466.7원/kg

* 2011년부터 조사