



1. 조사개요

- 조사기간 : 2012. 11. 26 ~ 11. 30
- 조사지역 : 전북 고창, 전남 영암, 충남 당진
- 조사대상 : 생산자, 생산자단체, 산지유통인, 도·소매상 등

2. 일반현황

- 원산지 및 내력
 - 배추의 원산지는 중국 북부지방으로 순무와 청경채가 자연교잡되어 배추의 원시형이 나타났고 원시형으로부터 재배와 선발육성에 의해 반결구·결구배추 탄생
 - 십자화과 두해살이 식물로 걸잎은 도란형이고 중앙에 넓은 백색의 중앙맥이 있음
 - 배추가 처음 도입된 것은 중국으로부터 13C경, 1610년 한정록에 기록
- 생육조건
 - 배추는 서늘한 기후를 좋아하는 호냉성 채소로써 18~20℃가 생육적온
 - 5℃ 이하 저온과 23℃이상 고온에서 생육이 떨어짐
 - 파종 후 70~100일 뒤 결구가 완료되며 성장완료시 무게는 3~6kg, 잎수는 40~90장
- 식품적 가치 및 효능
 - 배추는 김치의 주원료로 가장 많이 사용되는 채소로 수분함량이 매우 높고 칼슘과 비타민C가 상당량 함유되어 있으며 섬유질을 공급
 - 배추에 들어있는 비타민 종류는 국을 끓이거나 김치를 담갔을때 다른채소에 비해 그 손실량이 적음
 - 결구배추 영양성분(100g당)

에너지	칼슘	인	칼륨	비타민C
12 kcal	35 mg	36 mg	230 mg	22 mg

3. 생산동향

재배면적 및 생산량(전국)

- 가을배추 재배면적은 전년대비 22.6% 감소한 13,408ha, 생산량은 31.6% 감소한 1,298천톤
- 전년도 과일생산에 따른 가격하락으로 타 작물로 전환 등 재배기피로 재배면적 감소

(단위 : ha, kg/10a, 천톤)

구 분	'08	'09	'10	'11	'12
재배면적	14,693	14,462	13,542	17,326	13,408
단 수	10,241	10,946	8,773	10,948	9,681
생 산 량	1,505	1,582	1,188	1,897	1,298

자료 : 「농작물생산조사」 통계청, 「채소류생산실적」 농림축산식품부

조사지역 재배면적

- 조사지역 재배면적은 전년대비 13.3% 감소한 1,049ha
- 전년도 과일생산에 따른 가격하락으로 재배기피 및 타 작물로 작목전환
- 전년보다 고창 10.0%, 영암 4.6%, 당진 20.7% 감소

(단위 : ha, %)

구 분	고 창	영 암	당 진	계
'11(A)	408	285	517	1,210
'12(B)	367	272	410	1,049
대비(B/A)	90.0	95.4	79.3	86.7

자료 : 농업기술센터

재배작형

구 분	파 종 기	정 식 기	수 확 기
고 창	8.10~8.15	9. 1~9.10	11. 5~12.15
영 암	8.10~8.15	9. 1~9.10	11.15~12.25
당 진	8. 5~8.10	8.25~9.5	11. 1~12.10

자료 : 생산자 및 산지유통인 청취조사

4. 산지 유통실태

가. 생산자

□ 재배

○ 지역별 재배품종

- 지역별 재배품종은 기후·풍토특성·수확시기 등을 고려하여 선정

지역	고창	영암	당진
재배품종	휘파람, CR계통, 금초롱	휘파람, CR계통, 불암3호	알찬들, CR계통, 불암3호

자료 : 생산자 및 산지유통인 청취조사

- 재배유형 : 배추는 주로 농가에서 육묘(70~80%)하여 재배하고, 일부(20~30%) 육묘장에서 묘를 구입하여 사용
- 묘 가격 : 품종에 따라 다소 차이는 있으나 약 7,000~10,000원/판(105개, 128개)에 거래
- 3.3m²당 식재량 : 12~13포기
- 3.3m²당 수확량 : 8~10포기 수확이 일반적임[8포기/3.3m² 수확시 2,400포기/990m²(5톤)]

□ 지역별 재배형태

- 당진 : 감자, 노지고추 후작으로 배추재배
- 고창·영암 : 수박 후작으로 배추재배

□ 작황 및 산지동향

- 태풍 및 잦은 강우로 정식시기 지연(7~10일 늦음)과 생육기 가을가뭄·빠른 추위로 미결구 등 생육이 부진하여 수확량은 평년보다 떨어짐(평년보다 10~15% 감소)
 - 예년보다 빠른추위로 일부지역은 미결구 배추 묶음작업(잎이 벌어짐)과 일부 병해(무사마귀병)도 발생
- 조사일 현재 조사지역 출하량 : 고창 50~60%, 영암 20~30%, 당진 80~90%
 - 출하는 당진 12월초 → 고창 12월초순 → 영암과 해남·진도지역 등은 12월 중하순까지 출하될 것으로 예상. 단, 기온하락 등 기상여건에 따라 출하시기 변동 가능

□ 판매

- 판매처 : 산지유통인, 생산자단체, 도매시장 등
- 판매처별 비율
 - 재배면적 감소에 따른 포전거래 활발로 산지유통인 취급비율 증가

(단위 : %)

구 분	고 창		영 압		당 진	
	'11	'12	'11	'12	'11	'12
산지유통인	60	87	61	85	40	85
(도 매 시 장)	(55)	(75)	(56)	(75)	(32)	(75)
(대량수요처)	(5)	(12)	(5)	(10)	(5)	(10)
(소 매 상)	(-)	-	(-)	-	(3)	-
생산자단체	15	10	8	10	12	10
(도 매 시 장)	(-)	(3)	(-)	(3)	(-)	(-)
(대형유통업체)	(11)	(5)	(8)	(7)	(11)	(8)
(대량수요처)	(4)	(2)	(-)	-	(1)	(2)
도매시장	25	3	31	5	48	5

자료 : 생산자 및 산지유통인 청취조사

- 당진지역은 수도권 접근성이 좋아 일부 트럭행상들이 직접 생산농가와 거래를 하기도 하나, 올해는 산지유통인들의 물량확보 경쟁으로 포전가격이 높게 형성되어 트럭행상들의 포전 거래는 거의 이루어지지 않는 것으로 조사
 「트럭행상이 생산농가와 포전거래한 후 직접 수확, 선별, 상차 한 후 소비지 소매상에게 판매」

□ 산지거래 가격

- 포전매매 가격
 - 전년도 가격하락에 따른 재배기피로 재배면적이 감소하여 산지 포전가격은 전년도보다 약 2배 상승한 8,000~10,000원/3.3㎡에 거래. 포전거래시 계약금은 약 30% 지불하는것이 일반적이었으나, 올해는 물량확보 경쟁으로 계약금 50% 지불 후 잔금은 출하전 20~30일전까지 완불

(단위 : 원/3.3㎡)

구 분	고 창	영 압	당 진
'11	4,000~5,000	4,000~6,000	4,000~5,000
'12	8,000~10,000	8,000~10,000	8,000~10,000

자료 : 생산자 및 산지유통인 청취조사

나. 생산자단체

□ 형태 및 역할

- 형태 : 지역농협, 산지유통센터(APC), 영농조합법인 등
- 역할 : 영농자재공급(비료·농약 등 포함), 출하대행, 계통출하 유도, 계약재배사업 실시 등

□ 구매 및 정산

- 구매방법 : 노지채소계약재배사업, 매취사업
- 지역농협 계약재배단가 : 600~1,000원/포기
- 정산 : 판매 후 정산(계약금 30%)
- 노지채소계약재배 실적(가을배추)
 - 전국 계약재배실적은 전년보다 70.3% 감소한 39,700톤, 조사지역은 73.5% 감소한 4,587톤
 - 「전년도는 과잉생산으로 채소수급안정사업 물량(산지폐기 및 시장격리)이 많았음」

(단위 : 톤, %)

구 분	전 국	조 사 지 역			
		계	고 창	영 압	당 진
'11(A)	133,455	17,285	10,930	1,450	4,905
'12(B)	39,700	4,587	1,523	-	3,064
B/A	29.7	26.5	13.9	-	62.5

자료 : 농협중앙회

□ 판매

- 판매처 : 대형유통업체, 도매시장, 김치가공업체, 대량수요처 등
- 정 산 : 도매시장 출하 시 익일 정산 받는 반면 김치가공업체의 경우 2~3개월 경과 후 정산 받는 것이 일반적인 관례임

다. 산지유통인

□ 형태

- 전국 산지를 순회하며 포전 매입하는 전문산지유통인과 지역내에서 화물알선과 영농을 겸하는 지역산지유통인으로 구분

□ 구입

- 구입방법 : 포전매매(계약)
 - 일반적으로 계약금은 약 30%를 지불하고 출하전 잔금 완불 함(잔금 지불시 까지 농가에서 포전 관리)
 - ※ 올해는 재배면적이 감소하면서 물량확보를 위해 계약금 50%, 잔금은 출하 20~30일전에 완불한 것으로 조사
- 가격결정 : 농가와 협의하여 결정

□ 수확작업

- 수확작업 범위 : 수확·선별·포장·상차
- 수확작업은 차량단위(5톤트럭)로 전문작업조에 도급주는 것이 일반적임
- 전문작업조 1일 작업량 : 2~3대/5톤트럭
 - 7~8명이 1개 조를 구성하여 1일에 2대 작업하는 것이 일반적임
- 도매시장·대형유통업체는 그물망포장, 가공업체는 PVC상자 또는 톤백으로 출하
- 인건비(원/일) : 남자(100,000~150,000원), 여자(65,000~70,000원)
- 수확작업비(전문작업조 기준)

(단위 : 원/5톤)

구분	고창	영암	당진
'11	450,000	450,000	450,000
'12	550,000~600,000	550,000~600,000	550,000~650,000

※ PVC상자 작업비 : 400,000~450,000원/5톤, 자료 : 산지유통인 청취조사

□ 포장재비

- 포장재 : 그물망
- 포장재 가격 : 160~170원(80,000원/500개)

□ 운송

- 적재량
 - 5톤 : 800~900망
 - 파렛트당 적재량 : 약 80망(다단식목상자 7~10단적재)

○ 운송비(5톤기준)

(단위 : 원/5톤)

구 분	고 창	영 압	당 진
'11	520,000~570,000	650,000~670,000	430,000~450,000
'12	580,000~630,000	650,000~670,000	500,000

자료 : 산지유통인 청취조사

○ 물류기기 사용료

- 5톤트럭 : 파렛트 10개, 다단식목재상자 70~100개 사용

(단위 : 원/개)

구 분	종 류	비용(정부보조율)	자부담(VAT포함)
도매시장	파렛트	2,700(60%)	1,350
	플라스틱상자	690(60%)	345
	다단식목재상자	1,380(60%)	690
유통업체	파렛트	2,550(50%)	1,530
	플라스틱상자	690(50%)	312
	다단식목재상자	1,320(50%)	792

□ 판매

○ 판매처 : 도매시장, 김치가공업체 등

○ 정산 : 도매시장 출하 시 익일 정산 받고 김치가공업체의 경우 2~3개월 경과 후 정산



<수확작업>



<세렉스 이동(포전→5톤차량)>



<5톤차량으로 이적>



<톤백작업(김치공장 출하)>

5. 소비지 유통실태

가. 가락동 농수산물도매시장

□ 반입동향

- 주변입지역 : 당진, 평택, 고창, 나주, 영암, 해남 등
- 반입량(11월) : ('11) 30,074 → ('12) 32,084톤
 - 반입량은 전년보다 6.7% 증가 함. 전년도는 과일생산에 따른 가격하락으로 저장·김치공장 등의 취급비율이 높았으나, 금년도는 높은가격 형성으로 가락동 도매시장 반입물량은 전년보다 증가
- 법인별 취급물량 비율('12년 11월기준)

(단위 : %)

구 분	서울청과	농협(공판장)	중앙청과	동부팜	한국청과	대아청과
취급비율	7.0	3.1	0.1	6.1	10.3	73.4

자료 : 서울시농수산물식품공사

- 산지별 출하비중('12년 11월기준)
 - 조사기간(11.26~11.30)의 조사지역 출하비율(당진 7.2%, 고창7.0%, 영암 5.5%)

(단위 : %)

구 분	아산	춘천	영월	강릉	당진	서산	고창	기타
출하비중	10.6	10.4	9.9	8.9	6.1	4.7	4.3	45.1

자료 : 대아청과

□ 경매

- 경매방법 : 전자경매(차량단위)
- 경매시간 : 23:00~
- 상장수수료 : 7%

나. 중도매인

□ 중도매인 현황

- 취급중도매인수 : 115명
- 운영형태 : 무점포 중도매인이 주류를 이루고 있으며 배추경매장에서 낙찰물량을 차상 판매

□ 구입

- 구입방법 : 경매참여에 따른 낙찰
- 일 평균 구입량 : 1~2대/5톤트럭
- 경락가격(가락동 농수산물도매시장)
 - 재배면적 감소로 경락가격은 상품기준 전년보다 3,800~6,550원/망 상승

(단위 : 원/망)

구 분	특	상	중	하
'11	2,900~6,400	1,500~4,100	1,020~2,500	500~1,560
'12	8,700~14,000	5,300~10,650	3,200~6,800	1,100~4,400

자료 : 「유통정보」 서울시농수산물공사, (기준일자 : '11 11.28~12.2 / '12 11.26~11.30)

□ 판매

- 판매처 : 소매상(중·소형 마트 등), 중간도매상(직판시장), 지방상인, 대형유통업체, 대량 수요처 등
- 판매단위 : 차량(5톤)이나 망(그물망)단위 판매

다. 소매상

□ 일반현황

- 영업형태 : 채소전문취급 소매상, 대형마트, 백화점, 슈퍼마켓, 노점상 등
- 구매
 - 백화점, 대형마트 : 지역농협, 중도매인으로부터 구입
 - 일반소매상 : 도매시장 중도매인으로부터 구입

□ 소매가격

(단위 : 원/포기, 상품)

구분	최저	최고	평균
'11	500	1,800	1,093~1,106
'12	1,480	3,500	2,634~2,710

자료 : 「농산물유통정보」 한국농수산식품유통공사(기준일자 : '11 11.28~12.2 / '12 11.26~11.30)

라. 대형유통업체

□ 농협도매사업단

- 구입처 : 지역농협
- 판매처 : 농협하나로클럽, 대형마트, 대량수요처 등
- 역할 : 지역농협에 물량 발주 및 가격결정
 - 산지조합과 1차 구입가격을 결정 한 후 물량을 확보하여 하나로클럽에 공급
- 가격결정 : 가락시장 경락가격 참조하여 결정
- 판매수수료 : 4%

□ 농협하나로클럽

- 1일 취급량 : 7~10톤
- 판매단위 : 그물망(3포기)
- 판매가격
 - 배추 : 9,300원/망 → 4,440원/망(김장시장 행사가격 : 11.23~12.5)
 - 절임배추 : 24,500원/10kg

마. 대량수요처

- 김치공장, 식자재업체, 군납업체 등
- 구입처
 - 대형 김치공장의 경우 농가와 직접 계약재매 및 포전매매 형태로 거래
 - 지역농협 및 산지유통인과의 계약체결하여 거래
 - 도매시장 중도매인을 통하여 구입(중하품의 품위가 낮은 물량을 저가에 구입)

【참고 : 배추·김치 수입물량】

(단위 : 톤, %)

구 분	배 추			김 치		
	'11	'12	전년대비	'11	'12	전년대비
1~10월	6,254	1,789	28.6	193,677	177,955	91.9
11월	25	50	200	19,571	20,048	102.4
12월	47	-	-	16,830	-	-
계	6,326	1,839	29.1	230,078	198,003	86.1

자료 : 관세청

6. 유통경로

조사지역 평균

(단위 : %)

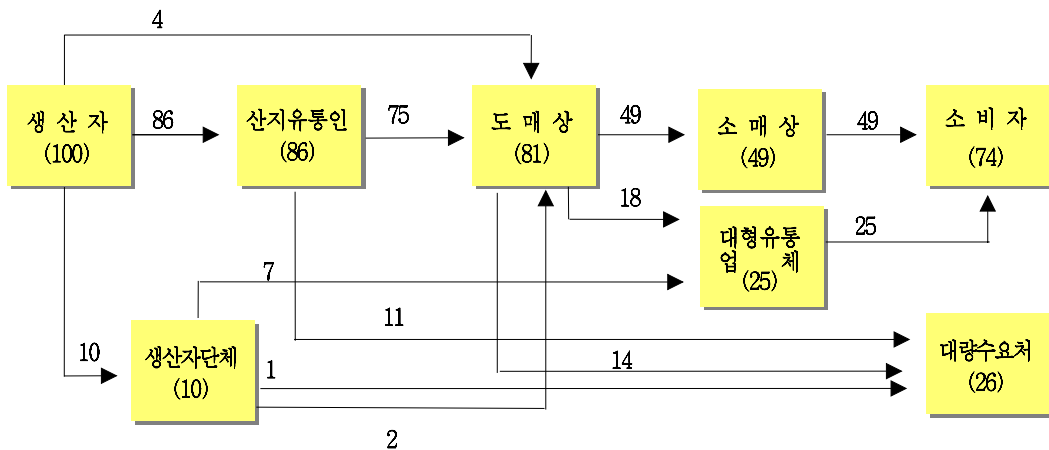

- 재배면적 감소에 따른 포전거래 활발로 산지유통인 취급비율 증가 ('11) 51% → ('12) 86
- 생산자 직출하 비율 감소 ('11) 37% → ('12) 4
- ※ 전년도는 과잉생산(가격하락)에 따른 포전거래 부진으로 산지유통인 취급 감소, 직출하는 증가

고창 → 서울

(단위 : %)

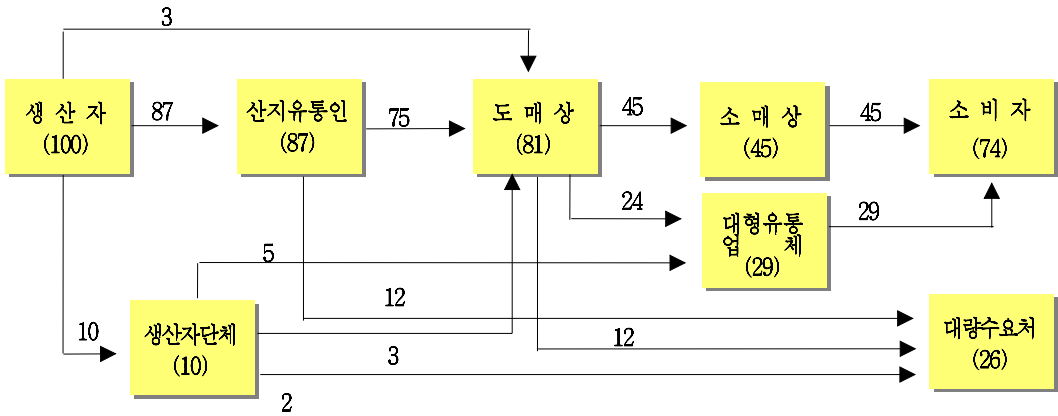

- 산지유통인 취급비율 증가 ('11) 60% → ('12) 87
- 생산자 직출하 비율 감소 ('11) 25% → ('12) 3

영암 → 서울

(단위 : %)

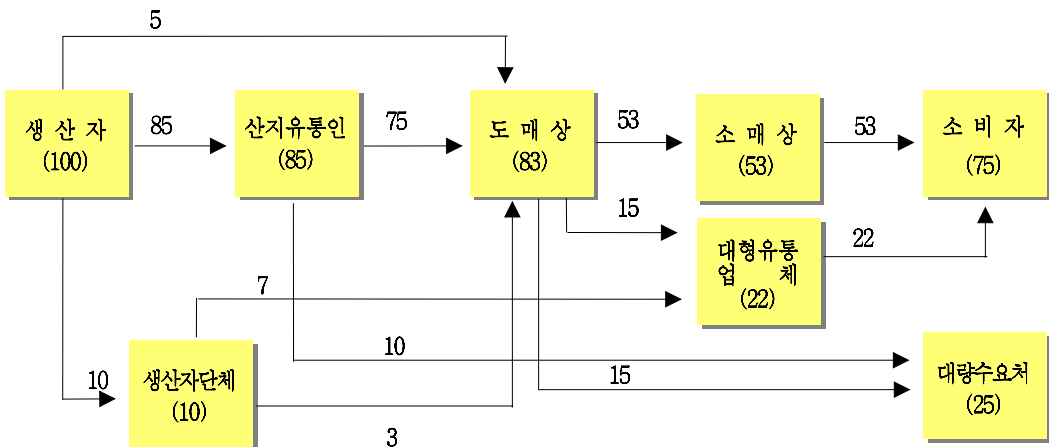

- 산지유통인 취급비율 증가 ('11) 61% → ('12) 85
- 생산자 직출하 비율 감소 ('11) 31% → ('12) 5

당진 → 서울

(단위 : %)

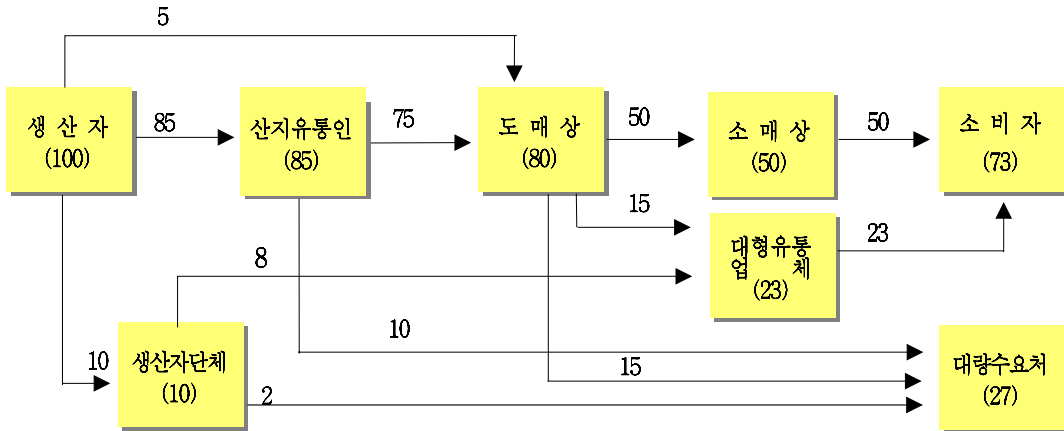

- 산지유통인 취급비율 증가 ('11) 40% → ('12) 85
- 생산자 직출하 비율 감소 ('11) 48% → ('12) 5

7. 유통비용

가. 출하지역별 · 경로별 유통비용

(단위 : %, 원/포기)

구분	전체 평균	고창→서울		영암→서울 (3) A경로	당진→서울 (4) A경로	
		평균	(1) A경로			(2) B경로
농가수취율	33.7	34.2	33.3	42.5	33.3	
유통비용	66.3	65.8	66.7	57.5	66.7	
비용별	직접비	30.8	30.6	31.1	25.2	32.0
	간접비	12.9	13.4	12.6	21.0	12.8
	이윤	22.6	21.8	23.0	11.3	21.9
단계별	출하단계	27.5	27.0	27.8	19.4	27.8
	도매단계	13.7	13.0	14.1	2.6	14.1
	소매단계	25.1	25.8	24.8	35.5	24.8
가격	농가수취가격	1,171.9	1,181.6	1,166.7	1,316.4	1,166.7
	소비자가격	3,486.0	3,460.0	3,500.0	3,100.0	3,500.0

주) A경로 : 생산자 → 산지유통인 → 도매상 → 소매상 → 소비자
 B경로 : 생산자(생산자단체) → 농협유통 → 하나로클럽 → 소비자

나. 직접비용 비교(고창→서울, 가락시장)

○ 직접비 변동내역 : 인건비·유류대·경락가격 상승

(단위 : 원/포기)

구 분		'11	'12	증감액	비 고
출하단계	수 확 상 차 비	187.5	229.2	41.7	인건비 상승
	포 장 재 비	53.3	53.3	-	
	운 송 비	216.7	241.7	25.0	유류대 인상
도매단계	상 장 수 수 료	57.4	161.0	103.6	경락가 상승
	청 소 비	8.3	8.3	-	
	감 모	16.4	46.0	29.6	구입가 상승
소매단계	운 송 비	133.3	133.3	-	
	감 모	19.3	52.7	33.4	구입가 상승
합 계		692.2	925.5	233.3	전년대비 33.7% 증가

다. 연도별 유통비용 현황(고창→서울, 가락시장)

(단위 : %, 원/포기)

구 분		'08	'09	'10	'11	'12
유통비용		78.3	78.7	70.5	79.0	66.7
비용별	직 접 비	39.5	40.1	19.9	49.5	31.1
	간 접 비	22.8	23.1	16.6	17.5	12.6
	이 운	16.0	15.5	34.0	12.0	23.0
단계별	출 하 단 계	29.9	29.6	31.6	33.6	27.8
	도 매 단 계	12.0	12.0	13.9	14.5	14.1
	소 매 단 계	36.4	37.1	25.0	30.9	24.8
농가수취가격		375.0	363.0	1,375.0	294.0	1,166.7
유통비용액		1,355.0	1,338.0	3,291.0	1,106.0	2,333.3
소비자가격		1,730.0	1,700.0	4,667.0	1,400.0	3,500.0

<유통비용 변화분석>

- 대표경로(고창→서울, 가락시장) 유통비용 비율은 66.7%로 전년대비 12.3%p 감소
 - 직접비 : ('11) 49.5% → ('12) 31.1
 - 간접비 : ('11) 17.5% → ('12) 12.6
 - 이윤 : ('11) 12.0% → ('12) 23.0

- 유통비용 증감요인
 - 소비자가격 상승(전년대비 150% 상승)으로 직·간접비(율)는 감소하였으나 이윤비율은 증가 하였음. 이는 전년도는 가격하락으로 산지유통인의 손실발생 및 마진폭이 줄어(저마진) 이윤비율이 감소 하였으나, 금년에는 마진폭이 늘어나면서 증가됨

<붙임 1>

가을배추 유통비용 명세표 (고창→서울, 가락시장)

조사일 : '12. 11월

(단위 : 원/포기, %, 상품)

구 분		금 액	비 율	산 출 근 기
생 산 자	농가수취가격 (판매가격)	1,166.7	33.3	○ 2,800,000원+2,400포기(800망) ○ 5톤차량 1대 적재(2,400포기) 생산면적 : 1,155㎡ ○ 3.3㎡당 수확량 : 6~8포기
	수확상차비	229.2	6.5	550,000원(차당작업비)+2,400포기
산 지 유 통 인	포장재비	53.3	1.5	160원(그물망)+3포기
	운송비	241.7	6.9	580,000원+2,400포기
	간접비	64.7	1.9	교통비, 통신비 등
	감모	166.7	4.8	수확감모 : 14~15%(5톤1대 : 990㎡→1,155㎡)
	이윤	216.7	6.2	
도 매 시 장	하차비	0.0	0.0	도매법인이 부담
	상장수수료	161.0	4.6	경락가의 7%
	경락가격	2,300.0	65.7	
중 도 매 인	청소비	8.3	0.2	20,000원+2,400포기
	감모	46.0	1.3	구입금액의 2%
	간접비	119.6	3.4	점포유지관리비, 인건비, 제세공과금 등
	이윤	159.4	4.6	
	판매가격	2,633.3	75.2	7,900원/망
소 매 상	운송비	133.3	3.8	20,000원+50망(150포기)
	감모	52.7	1.5	구입금액의 2%
	간접비	255.4	7.3	점포유지관리비, 인건비, 제세공과금, 감가상각비 등
	이윤	425.3	12.2	
	판매가격	3,500.0	100.0	10,500원/망

○ 직접비 변동내역

- 수확상차비 : ('11) 187.5원/포기 → ('12) 229.2
- 운송비 : ('11) 216.7원/포기 → ('12) 241.7
- 상장수수료 : ('11) 57.4원/포기 → ('12) 161.0

<붙임 2>

가을배추 유통비용 명세표 (고창→서울, 농협유통)

조사일 : '12. 11월

(단위 : 원/포기, %, 상품)

구 분		금 액	비 율	산 출 근 기
생 산 자	농 가 수 취 가 격	1,316.4	42.5	
	(농 가 계 약 가 격)	(802.1)	(25.9)	1,925,000원+2,400포기(3.3m ² 당 수확량 : 6~8포기)
	(추가 정 산 금 액)	(514.3)	(16.6)	
생 산 자 단 체	수 확 상 차 비	229.2	7.4	550,000원+2,400포기
	포 장 재 비	92.7	3.0	그물망 : 160원+3포기 파렛트사용료 : 15,300원(10개)+2,400포기 다단식목상자 : 79,200원+2,400포기
	운 송 비	241.7	7.8	580,000원+2,400포기
	수 수 료	20.0	0.6	판매금액의 1%
	거점APC 수 수 료	20.0	0.6	판매가격의 1%
농 협 유통	판 매 수 수 료	80.0	2.6	판매금액의 4%
	판 매 가 격	2,000.0	64.5	6,000원/망+3포기
하 나 로 클 럽	감 모	100.0	3.2	구입금액의 5%
	간 접 비	650.0	21.0	점포유지관리비 등
	이 운	350.0	11.3	
	판 매 가 격	3,100.0	100.0	9,300원/망+3포기

○ 직접비 변동내역

- 수확상차비 : ('11) 187.5원/포기 → ('12) 229.2
- 운 송 비 : ('11) 208.3원/포기 → ('12) 241.7
- 판매수수료 : ('11) 32원/포기 → ('12) 80

<붙임 3>

가을배추 유통비용 명세표 (영암→서울, 가락시장)

조사일 : '12. 11월

(단위 : 원/포기, %, 상품)

구 분		금 액	비 율	산 출 근 기
생산자	농가수취가격	1,166.7	33.3	○ 2,800,000원÷2,400포기(800망) ○ 5톤차량 1대 적재(2,400포기) 생산면적 : 1,155㎡ ○ 3.3㎡당 수확량 : 6~8포기
	판매가격			
산지유통인	수확상차비	229.2	6.6	550,000원(차당작업비)÷2,400포기
	포장재비	53.3	1.5	160원(그물망)+3포기
	운송비	270.8	7.7	650,000원÷2,400포기
	간접비	72.2	2.1	교통비, 통신비 등
	감모	166.7	4.8	수확감모 : 14~15%(5톤1대 : 990㎡→1,155㎡)
	이윤	180.1	5.1	
도매시장	하차비	0.0	0.0	도매법인이 부담
	상장수수료	161.0	4.6	경락가의 7%
	경락가격	2,300.0	65.7	
중도매인	청소비	8.3	0.2	20,000원÷2,400포기
	감모	46.0	1.3	구입금액의 2%
	간접비	119.6	3.4	점포유지관리비, 인건비, 제세공과금 등
	이윤	159.4	4.6	
	판매가격	2,633.3	75.2	7,900원/망
소매상	운송비	133.3	3.8	20,000원+50망(150포기)
	감모	52.7	1.5	구입금액의 2%
	간접비	255.4	7.3	점포유지관리비, 인건비, 제세공과금, 감가상각비 등
	이윤	425.3	12.2	
	판매가격	3,500.0	100.0	10,500원/망

○ 직접비 변동내역

- 수확상차비 : ('11) 187.5원/포기 → ('12) 229.2
- 상장수수료 : ('11) 57.5원/포기 → ('12) 161.0

<붙임 4>

가을배추 유통비용 명세표 (당진→서울, 가락시장)

조사일 : '12. 11월

(단위 : 원/포기, %, 상품)

구 분		금 액	비 율	산 출 근 기
생 산 자	농 가 수 취 가 격	1,166.7	33.3	○ 2,800,000원+2,400포기(800땅) ○ 5톤차량 1대 적재(2,400포기) 생산면적 : 1,155㎡ ○ 3.3㎡당 수확량 : 6~8포기
	판 매 가 격			
산 지 유 통 인	수 확 상 차 비	229.2	6.5	550,000원(차당작업비)+2,400포기
	포 장 재 비	53.3	1.5	160원(그물망)+3포기
	운 송 비	208.3	6.0	500,000원+2,400포기
	간 접 비	65.0	1.9	교통비, 통신비 등
	감 모	166.7	4.8	수확감모 : 14~15%(5톤1대 : 990㎡→1,155㎡)
	이 윤	249.8	7.1	
도 매 시 장	하 차 비	0.0	0.0	도매법인이 부담
	상 장 수 수 료	161.0	4.6	경락가의 7%
	경 락 가 격	2,300.0	65.7	
중 도 매 인	청 소 비	8.3	0.2	20,000원+2,400포기
	감 모	46.0	1.3	구입금액의 2%
	간 접 비	119.6	3.4	점포유지관리비, 인건비, 제세공과금 등
	이 윤	159.4	4.6	
	판 매 가 격	2,633.3	75.2	7,900원/땅
소 매 상	운 송 비	133.3	3.8	20,000원+50땅(150포기)
	감 모	52.7	1.5	구입금액의 2%
	간 접 비	255.4	7.3	점포유지관리비, 인건비, 제세공과금, 감가상각비 등
	이 윤	425.3	12.2	
	판 매 가 격	3,500.0	100.0	10,500원/땅

○ 직접비 변동내역

- 수확상차비 : ('11) 187.5원/포기 → ('12) 229.2

- 운 송 비 : ('11) 179.2원/포기 → ('12) 208.3

- 상장수수료 : ('11) 55.6원/포기 → ('12) 161.0