

가을무



1 조사개요

- 조사기간 : 2014. 11. 24 ~ 11. 28
- 조사지역 : 전북 고창, 전남 영암, 충남 당진
- 조사대상 : 생산자, 생산자단체, 산지유통인, 도소매상 등

2 일반현황

- 원산지 및 내력
 - 학명은 *Raphanus sativus*, 십자화과에 속하는 한해살이 또는 두해살이풀로 원산지는 지중해 연안·중국·중앙아시아 등으로 추정, 전 세계 골고루 분포하는 채소
 - 우리나라에는 본초강목에 무가 나오는 것으로 보아 BC 400년경에 재배되고 있었던 것으로 추정되며 배추고추와 함께 3대 채소중의 하나
 - 꽃은 노지에서 4~5월경에 피어 연한 자주색 또는 백색, 꽃잎은 달걀을 거꾸로 세운 모양으로 꽃받침보다 2배정도 길며 1개의 암술과 6개의 수술 중 4개가 긴 것이 특징
 - 열매는 각과(角果)이며, 길이 4~6cm로서 한 꼬투리에 2~10개의 적갈색, 황색, 회갈색 씨가 들어있음
- 생육조건
 - 서늘한 기후를 좋아하는 호냉성 채소로 생육적온은 17~20℃
 - 일정기간 저온에서 감응해서 일어나는 씨앗 춘화형으로 5~7℃에서 약 10일간 두거나 고온·장일에서도 꽃눈이 분화·촉진되는 특징이 있음
- 식품적 가치 및 효능
 - 비타민과 소화를 돕는 디아스타아제(diastase)등이 함유되어 있을 뿐 아니라 많은 무기염류와 섬유질이 함유되어 있고, 항암작용 성분이 많이 함유되어 있는 다이어트 채소임
 - 무는 뿌리보다 잎의 영양가가 훨씬 높아 잎을 먹는 알타리 무 등을 이용하면 뿌리보다 3~4배 높은 영양가를 섭취할 수 있음

- 수분함량이 가장 적은 조선무는 단백질, 탄수화물, 칼륨 니아신 등의 함량이 많으며, 무청은 모든 면에서 뿌리보다 영양가가 많음

3 생산동향

□ 재배면적 및 생산량

- 재배면적은 전년대비 27% 감소한 5,498ha, 생산량은 전년대비 25% 감소한 482천톤
 - 전년도 가격약세로 재배면적은 감소하였으며, 8월 하순에 내린 강우로 파종이 지연되고 생육초기 가뭄이 있어 생산량 감소
 - 생육기의 적절한 기상호조로 단수는 전년 수준을 회복하여 당초 예상보다 단수는 증가됨

(단위 : ha, kg/10a, 천톤)

| 구 분 | '10 | '11 | '12 | '13 | '14 |
|-------|-------|-------|-------|-------|-------|
| 재배면적 | 7,473 | 9,748 | 6,826 | 7,532 | 5,498 |
| 단 수 | 6,333 | 7,354 | 7,324 | 8,483 | 8,771 |
| 생 산 량 | 473 | 717 | 500 | 639 | 482 |

자료 : 「농산물생산조사」 통계청

□ 조사지역 재배면적

- 조사지역 재배면적은 전년대비 7.2% 감소한 1,224ha
 - 최근 시세 하락으로 대체작물(콩·고구마 등) 식재 등으로 인해 조사지역의 재배면적 감소

(단위 : ha, %)

| 구 분 | 고 창 | 영 압 | 당 진 | 계 |
|---------|------|------|-------|-------|
| '13(A) | 703 | 377 | 238 | 1,318 |
| '14(B) | 683 | 340 | 201 | 1,224 |
| 대비(B/A) | △2.9 | △9.8 | △15.6 | △7.2 |

자료 : 조사지역 농업기술센터

□ 재배작형

- 가을무는 7~9월에 파종해서 10월~11월에 수확하며, 전국에 걸쳐 재배되고 생산량도 많은 무 재배의 주요 재배작형임

| 구 분 | | 파 종 기 | 수 확 기 |
|-----|------|-----------|------------|
| 가을무 | 중부지방 | 7월 하~8월 중 | 9월 하~11월 상 |
| | 남부지방 | 8월 상~9월 상 | 11월~12월 |

자료 : 농촌진흥청 「작목기술정보」

4 산지 유통실태

가. 생산자

□ 작황 및 산지동향

- 8월 하순에 내린 강우로 파종이 일부 지연되고 생육초기 기름으로 상품성 저하가 예상되었으나, 비대기에 적절히 내린 강우 등 기상호조로 생육이 좋아져 전체적으로 크기가 커졌으며 일부지역에는 이로 인한 열근 현상 등 발생
- 조사일 현재 출하된 물량은 영암 50% 이상, 고창 70~80%, 당진 70%~80%
 - 영암은 현재 포전거래가 활발하지 못해, 노지에 남아있는 물량이 비교적 많음
 - 고창·당진은 포전거래가 80%이상 이뤄졌으나, 시세 하락으로 출하 대기 중
- 일부 농가에서는 거래되지 못한 물량을 포전에 가져장하기도 하지만, 제주 월동무 출하(12월초)와 겹칠 경우 시세 하락이 우려되어 그 비율은 미미함
- 굵은 무(상품) 위주로 수확출하하여, 작업 시 평년보다 많은 면적 소요
- 일부 농가에서는 시장으로 직접 출하를 하지만 직접 출하에 따른 유통비용(작업비, 운송비 등) 부담 및 작업조 관리의 어려움, 시세 하락 등으로 인해 지난해 보다 비중 감소

□ 시기별 재배과정

| 구 분 | 고 창 | 영 암 | 당 진 |
|-------|-------------|-------------|------------|
| 파 종 기 | 8.20~8.25 | 8.15~8.30 | 8.10~8.25 |
| 수 확 기 | 11.10~12.10 | 11.10~12.15 | 11.5~11.30 |

자료 : 생산자 및 산지유통인 청취조사

□ 재배

- 주요 재배품종 및 특징(품종은 지역별 기후·풍토·수확시기 등을 고려하여 선정)
 - 청운플러스 : 육질이 단단하며, 근미 맷힘이 우수
 - 서호골드 : 순도가 높으며, 단맛이 강함
 - 토광골드 : 근피가 깨끗하며 근미 맷힘이 빨라 출하여건이 좋음
 - 대 동 : 재배가 안정적인 품종으로, 조기재배에 좋음

| 구 분 | 고 창 | 영 압 | 당 진 |
|------|--------------|------------------|--------------|
| 재배품종 | 청운, 황토, 강호 등 | 청운, 토광, 서호, 대동 등 | 청운, 서호, 토광 등 |

자료 : 생산자 및 산지유통인 청취조사

- 종자가격(과중면적) : 60,000~80,000원/1 L(20,000립 : 990~1,320m³)
 - 품종(외대무 등)에 따라 가격차 있음(2~3배)
- 수확량(3.3m³) : 작황에 따라 다소 차이는 있으나, 일반적으로 18~22개/3.3m³ 수확
 - 개당 무게는 1.5~2kg정도이며 1단에 5~6개 포장 출하

□ 산지거래 가격

- 포전매매 가격
 - 거래초기에는 재배면적 감소 및 과중기 지연으로 인한 물량부족 예상으로 산지거래가 5,000원~6,000원/3.3m³에 형성되었으나, 예상과 달리 작황양호로 시세가 하락하여 전년대비 약 0~16% 하락한 2,500원~4,500원/3.3m³에 거래
 - 포전거래 계약금은 일반적으로 약 30~50%이며, 올해는 초기 예상과 다른 시세 하락으로 인해 농가와 계약가격을 협의 조정하기도 했으며, 일부는 포기하고 거래를 중단하는 경우도 일부 발생
 - 조사일 현재 포전거래는 시세가 낮은 이유로 활발하지 않음

(단위 : 원/3.3m³)

| 구 분 | 고 창 | 영 압 | 당 진 |
|-----|-------------|-------------|-------------|
| '13 | 3,000~4,500 | 2,500~4,500 | 3,000~4,500 |
| '14 | 2,500~4,500 | 2,500~4,000 | 2,500~4,500 |

자료 : 생산자 및 산지유통인 청취조사

□ 판매

- 판매처 : 산지유통인, 지역농협, 도매시장 등
- 판매처별 비율
 - 지난해에 연이은 도매시장 시세 하락으로 인한 직출하 시 발생하는 유통비용에 대한 부담으로 농가의 직출하 비중이 전년대비 감소하고 산지유통인 비중 증가

(단위 : %)

| 구 분 | 고 창 | | 영 압 | | 당 진 | |
|--|------------|------------|------------|------------|------------|------------|
| | '13 | '14 | '13 | '14 | '13 | '14 |
| 산지유통인 (도매시장) (대량수요처) | 75 (60) | 80 (65) | 65 (55) | 70 (60) | 70 (55) | 75 (60) |
| 생산자단체 (대형유통업체) (도매시장) (대량수요처) | 10 (8) | 10 (7) | 15 (10) | 15 (8) | 10 (7) | 10 (6) |
| 도매시장 | 15 | 10 | 20 | 15 | 20 | 15 |

자료 : 생산자 및 산지유통인 청취조사

나. 생산자단체

□ 형태 및 역할

- 형태 : 지역농협, 산지유통센터(APC), 영농조합법인 등
- 역할 : 영농자재 공급(비료·농약 등 포함), 시장정보제공, 출하대행, 계통출하 유도, 노지채소 계약재배사업 실시 등

□ 구매

- 구매방법 : 노지채소 계약재배사업, 매취사업
- 노지채소 계약재배 실적(가을무)
 - 전국 계약재배실적은 전년보다 16.9% 감소한 12,988톤, 조사지역은 36.4% 감소한 2,858톤

(단위 : 톤, %)

| 구 분 | 전 국 | 조 사 지 역 | | | |
|---------|--------|---------|-------|------|-------|
| | | 소 계 | 고 창 | 영 압 | 당 진 |
| '13(A) | 15,628 | 4,495 | 2,963 | 648 | 884 |
| '14(B) | 12,988 | 2,858 | 1,647 | 168 | 1,043 |
| 대비(B/A) | 83.1 | 63.6 | 55.6 | 25.9 | 118.0 |

자료 : 농협중앙회

□ 판매

- 판매처 : 대형유통업체, 도매시장, 김치가공업체, 대량수요처 등
- 정 산 : 도매시장 출하 시 익일 정산 받는 반면 김치가공업체의 경우 2~3개월 경과 후 정산 받는 것이 일반적인 관례

다. 산지유통인

□ 형태

- 전국의 산지를 순회하며 포전을 매입하는 전문 산지유통인과 지역 내 화물알선과 영농을 겸하는 지역 산지유통인으로 구분

□ 구입

- 구입방법 : 포전매매(계약)
 - 일반적으로 계약금은 약 30~50%를 지불하고 출하 전 잔금을 완불하며, 잔금 지불 시 까지 농가에서 포전을 관리하고 관리비용은 포전거래 가격에 포함
- 가격결정 : 농가와 협의하여 결정

□ 수확작업

- 수확작업 범위 : 수확·선별·포장·상차
- 수확작업은 차량단위(5톤 트럭)로 전문 작업조에게 도급 주는 것이 일반적임
- 전문 작업조 1일 작업량 : 2~3 대/5톤 트럭
 - 8~10명이 1개 조를 구성하여 1일에 2대 작업하며, 소형트럭 필요
 - 산지 인력의 고령화·기타 작물(배추) 작업 중복 등의 인력 공급 부족으로 작업비는 점차 증가하는 추세이며, 이를 해결하기 위해 외국인 노동인력 고용 증가
- 수확면적 : 5톤 화물트럭 1대/1,300~1,500단 적재 기준하여 약 1,320~1,650㎡의 면적 소요
- 포장형태 : 도매시장·대형유통업체 출하분은 PE포장, 가공업체 출하분은 톤백으로 출하
- 인건비
 - 남자인건비 : 100,000~200,000원/일
 - 여자인건비 : 65,000~80,000원/일

○ 수확작업비(전문작업조 기준)

(단위 : 원/5톤 트럭)

| 구 분 | 고 창 | 영 암 | 당 진 |
|-----|-----------------|-------------------|-----------------|
| '13 | 700,000~850,000 | 700,000~900,000 | 700,000~900,000 |
| '14 | 700,000~900,000 | 750,000~1,000,000 | 700,000~900,000 |

자료 : 생산자 및 산지유통인 청취조사

※ 톤백 작업비 : 550,000~650,000원/5톤

※ 수확작업 시 우천 등으로 작업이 어려운 경우 트랙터 등 장비 투입으로 작업비 상승



<다발무 수확>



<다발무 포장>

□ 포장재비

○ 포장재

- 다발무 : PE봉지
- 외대무 : 골판지상자

○ 포장재 가격

- PE봉지 : 100~120원/개(끈 포함)
- 골판지상자 : 1,100~1,200원/개

□ 운송

○ 적재량

- 단 : 1,300~1,500단/5톤 트럭(평균 1,300단)
- 파렛트 : 10개/5톤, 14개/5톤 장축(100다발/파렛트)
- 최근에는 가격약세에 따른 유통비용 부담을 줄이기 위해 5톤 장축(1400단 적재)을 주로 사용

○ 운송비(산지 → 서울)

(단위 : 원/5톤 트럭)

| 구 분 | 고 창 | 영 암 | 당 진 |
|-----|-----------------|-----------------|-----------------|
| '13 | 580,000~630,000 | 650,000~670,000 | 500,000 |
| '14 | 600,000~650,000 | 650,000~700,000 | 450,000~500,000 |

자료 : 생산자 및 산지유통인 청취조사

○ 물류기기 사용료

(단위 : 원/1개)

| 구 분 | 종 류 | 비 용(정부보조율) | 자부담(VAT포함) |
|------|---------|------------|------------|
| 도매시장 | 파렛트 | 2,700(60%) | 1,350 |
| | 다단식목재상자 | 1,380(60%) | 690 |
| 유통업체 | 파렛트 | 2,550(50%) | 1,530 |
| | 다단식목재상자 | 1,320(50%) | 792 |

□ 판매

○ 판매처 : 도매시장, 김치가공업체, 단체급식 등

○ 정산

- 도매시장 출하 시 익일 정산을 받는 반면 김치가공업체의 경우 2~3개월 경과 후 정산받는 것이 일반적임



<포전 작업>



<포장품>



<다발무 상차작업>



<5톤 트럭 적재>

5 소비지 유통실태

가. 가락동 농수산물도매시장

□ 반입동향

- 주 반입지역 : 당진, 부안, 고창, 나주, 영암 등
- 반입량(다발무, 11월 기준) : ('12) 12,196톤 → ('13) 12,279톤 → ('14) 11,219톤
- 법인별 취급물량 비율('14년 11월 기준)

(단위 : %)

| 구 분 | 서울청과 | 농협공판장 | 중앙청과 | 동부팜 | 한국청과 | 대아청과 |
|------|------|-------|------|-----|------|------|
| 취급비중 | 6.6 | 1.1 | 8.6 | 3.0 | 6.4 | 74.3 |

자료 : 「유통정보」 서울시농수산물공사

- 산지별 출하비중('14년 11월 기준)

(단위 : %)

| 구 분 | 고 창 | 당 진 | 부 안 | 서 산 | 무 안 | 평 택 | 영 암 | 기 타 |
|------|------|------|------|-----|-----|-----|-----|------|
| 출하비중 | 23.8 | 14.0 | 13.9 | 5.5 | 5.2 | 5.1 | 5.0 | 27.5 |

자료 : 「시세정보」 대아청과

□ 경매

- 경매방법 : 전자경매
- 경매시간 : 23:00~
- 경매단위 : 차량단위 경매(동일 산지·출하주)
- 상장수수료 : 7 %
- 하역비 : 도매법인 부담

나. 중도매인

□ 중도매인 현황

- 취급 중도매인 수 : 78명
- 운영형태
 - 시장 내 점포가 없는 중도매인이 경매장에서 낙찰 받은 물량을 차상 판매

□ 구입

- 구입방법 : 경매
- 일평균 구입량 : 1~2대/5톤 트럭
- 경락가격
 - 재배면적 감소에도 불구하고 생육기 적절한 기상으로 단수가 회복되고 채소류의 전반적인 가격약세와 소비 부진으로 평균 경락가격은 전년대비 하락한 2,641~3,016천원/5톤 트럭

(단위 : 다발무, 상품, 천원/5톤 트럭)

| 구 분 | 최 저 | 최 고 | 평 균 |
|-----|-------|-------|-------------|
| '13 | 2,250 | 6,220 | 2,555~5,817 |
| '14 | 2,360 | 3,720 | 2,641~3,016 |

자료 : 「유통정보」 서울시농수산물공사 (기준일자 : '13 11.25~11.29 / '14 11.24~11.28)

□ 판매

- 판매처 : 소매상, 중간도매상, 지방상인, 대형유통업체, 대량수요처 등
- 판매단위
 - 다발무 : PE봉지/단, 외대무 : 골판지 상자



<경매물량(가락시장)>



<소매상점(전통시장)>

다. 소매상

□ 일반현황

- 영업형태
 - 채소전문취급상, 소매상, 대형마트, 백화점, 슈퍼마켓, 노점상 등

- 구매
 - 백화점, 대형마트 : 생산자단체, 중도매인으로부터 구입
 - 일반소매상 : 도매시장 중도매인으로부터 구입
 - 구입주기 : 1~2일

□ 소매가격

- 평균 소매가격은 상품 기준으로 전년대비 5.7~7.0% 하락

(단위 : 원/개, 상품)

| 구 분 | 최 저 | 최 고 | 평 균 |
|-----|-----|-------|-------------|
| '13 | 880 | 1,660 | 1,290~1,307 |
| '14 | 650 | 1,680 | 1,200~1,234 |

자료 : 「농산물유통정보」 한국농수산식품유통공사 (기준일자 : '13 11.25~11.29 / '14 11.24~11.28)

라. 대형유통업체

□ 농협 청과도매사업단

- 구입처 : 지역농협
 - 각 사업장의 발주를 받아 지역농협과 가격을 결정하고 물량을 확보해 하나로클럽 및 회원조합 등에 공급
- 판매처 : 농협하나로클럽, 하나로마트, 회원조합 등
- 가격결정 : 가락시장 경락가격을 참고하여 결정
- 판매수수료 : 4 %

□ 농협 하나로 클럽

- 1일 취급량 : 1~2대/5톤 트럭
 - 김장행사기간 중 주말(목, 금, 토) 취급량은 4~5대/5톤 트럭
- 판매단위
 - 다발무 : 단/5개(약 10~12kg), 외대무 : 개
- 판매가격(김장시장 행사기간 : 11. 20~12. 3)
 - 다발무 : 3,600원/단 → 2,980원/1단(김장 행사가격)
 - 외대무 : 1,180원/개, 1,680원/개(봉지포장)

마. 대량수요처

- 김치공장, 식자재업체, 군납업체 등
- 구입처
 - 농가와 직접 계약재배 및 포전매매 형태로 거래
 - 지역농협 및 산지유통인과의 계약 체결하여 거래
 - 도매시장 중도매인을 통하여 구입(중하품의 품위가 낮은 물량을 저가에 구입)

6 유통경로

조사지역 평균 (단위 : %)

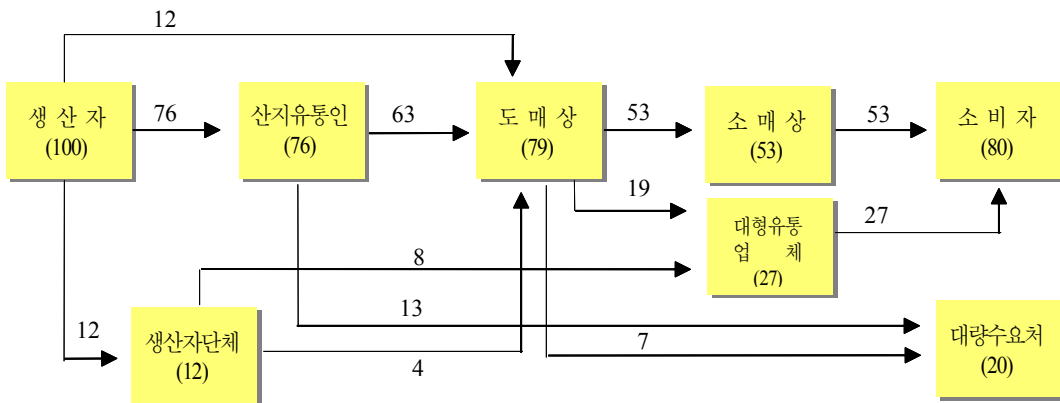

고창 → 서울 (단위 : %)

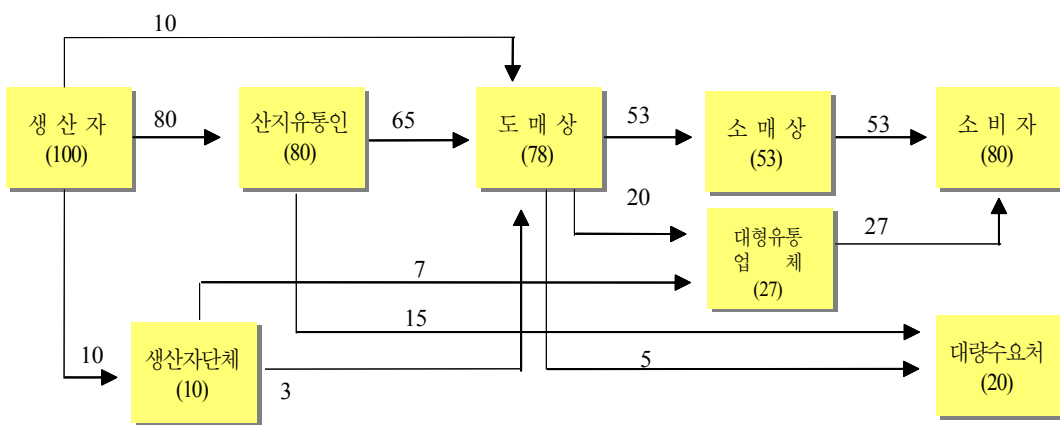

영암 → 서울

(단위 : %)

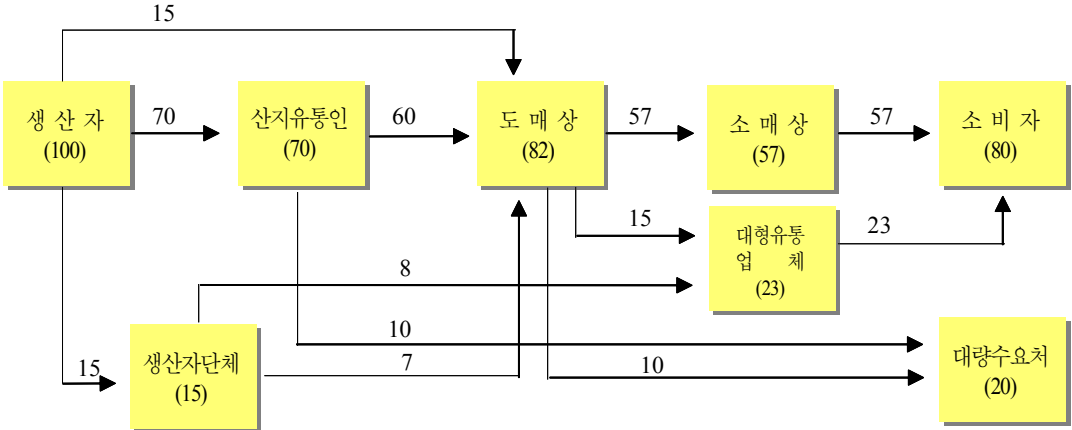

당진 → 서울

(단위 : %)

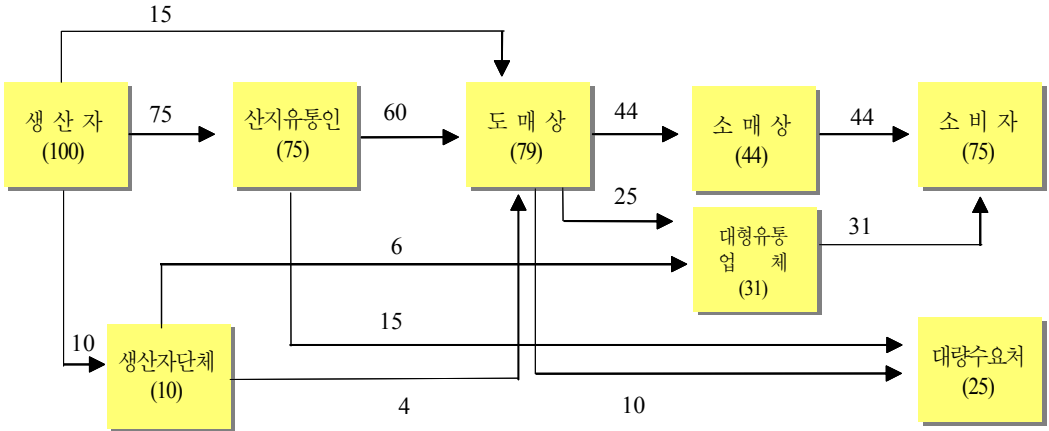

7 유통비용

가. 출하지역별·경로별 유통비용

(단위 : %, 원/단)

| 구 분 | | 전 체 평 균 | 고창→서울 | | | 영암→서울 | 당진→서울 |
|--------------|-----------|-------------|-------------|-------------|-------------|-------------|-------------|
| | | | 평 균 | (1) A경로 | (2) B경로 | (3) A경로 | (4) A경로 |
| 농 가 수 취 율 | | 30.4 | 30.9 | 29.7 | 41.8 | 29.7 | 29.7 |
| 유통 비용 | | 69.6 | 69.1 | 70.3 | 58.2 | 70.3 | 70.3 |
| 비용별 | 직 접 비 | 39.7 | 39.8 | 39.5 | 42.8 | 41.0 | 37.4 |
| | 간 접 비 | 11.2 | 11.1 | 11.3 | 9.2 | 11.5 | 11.1 |
| | 이 운 | 18.7 | 18.2 | 19.5 | 6.2 | 17.8 | 21.8 |
| 단계별 | 출 하 단 계 | 23.1 | 24.4 | 23.1 | 35.6 | 21.4 | 21.5 |
| | 도 매 단 계 | 14.0 | 12.7 | 13.8 | 3.2 | 15.6 | 15.5 |
| | 소 매 단 계 | 32.5 | 32.0 | 33.4 | 19.4 | 33.3 | 33.3 |
| 가 격 | 농가수취가격 | 1,261 | 1,272 | 1,246 | 1,504 | 1,246 | 1,246 |
| | 소 비 자 가 격 | 4,167 | 4,140 | 4,200 | 3,600 | 4,200 | 4,200 |

주) A경로 : 생산자 → 산지유통인 → 도매상 → 소매상 → 소비자
 B경로 : 생산자(생산자단체) → 농협유통 → 하나로클럽 → 소비자

나. 직접비용 비교(고창→서울, 가락시장)

(단위 : 원/단)

| 구 분 | | '13 | '14 | 증감액 | 비 고 |
|------|--------------|---------|---------|-------|--------------|
| 출하단계 | 수 확 상 차 비 | 538.5 | 538.5 | - | |
| | 포 장 재 비 (산지) | 120.0 | 120.0 | - | |
| | 운 송 비 | 446.2 | 461.5 | 15.3 | 운송비 상승 |
| 도매단계 | 청 소 비 | 15.4 | 15.4 | - | |
| | 상 장 수 수 료 | 193.8 | 166.9 | △26.9 | 경락가 하락 |
| | 감 모 | 55.4 | 47.7 | △7.7 | 경락가 하락 |
| 소매단계 | 운 송 비 | 250.0 | 250.0 | - | |
| | 감 모 | 64.0 | 56.0 | △8.0 | 중도매인 판매가 하락 |
| 합 계 | | 1,683.3 | 1,656.0 | △27.3 | 전년대비 1.6% 감소 |

다. 연도별 유통비용 현황(고창→서울, 가락시장)

(단위 : %, 원/단)

| 구 분 | | '10 | '11 | '12 | '13 | '14 |
|--------|------|-------------|-------------|-------------|-------------|-------------|
| 유통비용 | | 66.2 | 80.9 | 64.1 | 69.2 | 70.3 |
| 비용별 | 직접비 | 17.0 | 46.5 | 28.5 | 37.4 | 39.5 |
| | 간접비 | 24.2 | 24.5 | 12.4 | 11.7 | 11.3 |
| | 이윤 | 25.0 | 9.9 | 23.2 | 20.1 | 19.5 |
| 단계별 | 출하단계 | 17.6 | 31.5 | 21.3 | 26.5 | 23.1 |
| | 도매단계 | 13.6 | 13.2 | 14.5 | 13.8 | 13.8 |
| | 소매단계 | 35.0 | 36.2 | 28.3 | 28.9 | 33.4 |
| 농가수취가격 | | 3,384 | 554 | 2,154 | 1,385 | 1,246 |
| 유통비용액 | | 6,616 | 2,346 | 3,846 | 3,115 | 2,954 |
| 소비자가격 | | 10,000 | 2,900 | 6,000 | 4,500 | 4,200 |

< 유통비용 변화분석 >

- 대표경로(고창→서울, 가락시장) 유통비용 비율은 70.3%로 전년대비 1.1%p 증가
 - 직접비 : ('13) 37.4% → ('14) 39.5
 - 간접비 : ('13) 11.7% → ('14) 11.3
 - 이윤 : ('13) 20.1% → ('14) 19.5
- 유통비용 증감요인
 - 소비자가격 하락영향으로 직접비율(고정비용)은 증가 하였으나, 간접비와 이윤은 산지유통인의 손실발생 등으로 감소

| 붙임 1 |

가을무 유통비용 명세표 (고창→서울, 가락시장)

조사일 : '14. 11

(단위 : 원/단, %, 상품)

| 구 분 | | 금 액 | 비 율 | 산 출 근 기 |
|-----------------------|---------------------|---------|-------|--|
| 생 산 자 | 농가수취가격 (판 매 가 격) | 1,246.2 | 29.7 | ○ 1,620,000원÷1,300단 ○ 5톤 차량1대 적재(1,300단), 작업면적 : 1,485㎡(450평) ○ 포전가격 : 3.3㎡당 3,600원 ○ 수확량(3.3㎡) : 약 3다발 |
| | 수확상차비 | 538.5 | 12.8 | 700,000원(차당작업비)÷1,300단 |
| 산 지 유 통 인 | 포장재비 | 120.0 | 2.9 | 120원/개(비닐, 결박끈 포함) |
| | 운송비 | 461.5 | 11.0 | 600,000원÷1,300단 |
| | 간접비 | 81.5 | 1.9 | 교통비, 통신비 등 |
| | 이윤 | △230.0 | △5.5 | |
| 도 매 시 장 | 하차비 | - | - | 도매법인 부담 |
| | 상장수수료 | 166.9 | 4.0 | 경락가의 7% |
| | 경락가격 | 2,384.6 | 56.8 | 3,100,000원÷1,300단 |
| 중 도 매 인 | 청소비 | 15.4 | 0.4 | 20,000원÷1,300단 |
| | 감모 | 47.7 | 1.1 | 물품대의 2% |
| | 간접비 | 124.0 | 3.0 | 점포유지관리비, 인건비, 제세공과금 등 |
| | 이윤 | 228.3 | 5.4 | |
| 소 매 상 | 판 매 가 격 | 2,800.0 | 66.7 | |
| 소 매 상 | 운송비 | 250.0 | 5.9 | 20,000원÷80단 |
| | 감모 | 56.0 | 1.3 | 물품대의 2% |
| | 간접비 | 271.6 | 6.5 | 점포유지관리비, 인건비, 제세공과금 등 |
| | 이윤 | 822.4 | 19.6 | |
| | 판 매 가 격 | 4,200.0 | 100.0 | 다발무 : 1다발(5~6개) |

| 참고 |

산지유통인을 생산자로 볼 경우 유통비용 비교

(단위 : 원/단,%)

| 구 분 | 농가 수취가격 | 소비 자가격 | 유통비용률 | 비용별 | | | 단계별 | | |
|-----|------------|-----------|-------|------|------|------|------|------|------|
| | | | | 직접비 | 간접비 | 이윤 | 출하 | 도매 | 소매 |
| 기 준 | 1,246.2 | 4,200.0 | 70.3 | 39.5 | 11.3 | 19.5 | 23.1 | 13.9 | 33.3 |
| 확 대 | 1,097.7 | 4,200.0 | 73.9 | 39.5 | 9.4 | 25.0 | 26.7 | 13.9 | 33.3 |

주) 확대 : 산지유통인의 이윤과 간접비를 농가수취가격에 포함하여 분석

※ 산지유통인의 대부분은 직접 영농을 함에 생산자 개념으로 확대하여 비용 산출

가을무 유통비용 명세표 (고창→서울, 농협유통)

조사일 : '14. 11

(단위 : 원/단, %, 상품)

| 구 분 | | 금 액 | 비 율 | 산 출 근 기 |
|-----------------------|--------|---------|-------|---|
| 생 산 자 | 농가수취가격 | 1,504.3 | 41.8 | |
| 생 산 자 단 체 | 수확상차비 | 535.7 | 14.9 | 750,000원÷1,400단 |
| | 포장재비 | 214.5 | 6.0 | PE봉지, 끈 : 120원/개 파렛트사용료 : 1,530원×14개÷1,400단 다단식목상자 : 792원×140개÷1,400단 |
| | 운송비 | 464.3 | 12.9 | 650,000원÷1,400단(5톤 장축) |
| | 수수료 | 65.2 | 1.8 | 판매가격의 2.25% |
| 농 협 유통 | 판매수수료 | 116.0 | 3.2 | 판매가격의 4% |
| | 판매가격 | 2,900.0 | 80.6 | 4,060,000원÷1,400단 |
| 하 나 로 클 럽 | 감모 | 145.0 | 4.0 | 구입가격의 5% |
| | 간접비 | 333.0 | 9.2 | |
| | 이윤 | 222.0 | 6.2 | |
| | 판매가격 | 3,600.0 | 100.0 | |

가을무 유통비용 명세표 (영암→서울, 가락시장)

조사일 : '14. 11

(단위 : 원/단, %, 상품)

| 구 분 | | 금 액 | 비 율 | 산 출 근 기 |
|-----------------------|------------------|---------|-------|---|
| 생 산 자 | 농가수취가격 (판매가격) | 1,246.2 | 29.7 | ○ 1,620,000원÷1,300단 ○ 5톤 차량 1대 적재(1,300단), 생산면적 :1,485㎡ ○ 3.3㎡당 3,600원 ○ 수확량(3.3㎡) : 약 3단/15개 |
| | 수확상차비 | 576.9 | 13.7 | 750,000원÷1,300단 |
| 산 지 유 통 인 | 포장재비 | 120.0 | 2.9 | 120원/개(비닐105원, 끈15원) |
| | 운송비 | 500.0 | 11.9 | 650,000원÷1,300단 |
| | 간접비 | 90.2 | 2.1 | 교통비, 통신비, 소모품비 등 |
| | 이윤 | △387.1 | △9.2 | |
| 도 매 시 장 | 하차비 | - | - | 도매법인 부담 |
| | 상장수수료 | 161.5 | 3.8 | 경락가의 7% |
| | 경락가격 | 2,307.7 | 54.9 | 3,000,000원÷1,300단 |
| 중 도 매 인 | 청소비 | 15.4 | 0.4 | 20,000원÷1,300단 |
| | 감모 | 46.1 | 1.1 | 물품대의 2% |
| | 간접비 | 120.0 | 2.9 | 점포유지관리비, 인건비, 체세공과금 등 |
| | 이윤 | 310.8 | 7.4 | |
| | 판매가격 | 2,800.0 | 66.7 | |
| 소 매 상 | 운송비 | 250.0 | 5.9 | 20,000원÷80단 |
| | 감모 | 56.0 | 1.3 | 물품대의 2% |
| | 간접비 | 271.6 | 6.5 | 점포유지관리비, 인건비, 체세공과금 등 |
| | 이윤 | 822.4 | 19.6 | |
| | 판매가격 | 4,200.0 | 100.0 | 다발무 : 1다발(5~6개) |

| 참 고 |

산지유통인을 생산자로 볼 경우 유통비용 비교

(단위 : 원/단, %)

| 구 분 | 농가 수취가격 | 소비 자가격 | 유통비용률 | 비용별 | | | 단계별 | | |
|-----|------------|-----------|-------|------|------|------|------|------|------|
| | | | | 직접비 | 간접비 | 이윤 | 출하 | 도매 | 소매 |
| 기 존 | 1,246.2 | 4,200.0 | 70.3 | 41.1 | 11.5 | 17.7 | 21.4 | 15.6 | 33.3 |
| 확 대 | 949.3 | 4,200.0 | 77.4 | 41.1 | 9.4 | 26.9 | 28.5 | 15.6 | 33.3 |

주) 확대 : 산지유통인의 이윤과 간접비를 농가수취가격에 포함하여 분석

※ 산지유통인의 대부분은 직접 영농을 함에 생산자 개념으로 확대하여 비용 산출

| 붙임 4 |

가을무 유통비용 명세표 (당진→서울, 가락시장)

조사일 : '14. 11

(단위 : 원/단, %, 상품)

| 구 분 | | 금 액 | 비 율 | 산 출 근 기 |
|-------------------|------------------|---------|-------|---|
| 생 산 자 | 농가수취가격 (판매가격) | 1,246.2 | 29.7 | ○ 1,620,000원÷1,300단 ○ 5톤 차량 1대 적재(1,300단), 생산면적 :1,485㎡ ○ 3.3㎡당 3,600원 ○ 수확량(3.3㎡) : 약 3단/15개 |
| 산 지 유통 인 | 수확상차비 | 538.4 | 12.8 | 700,000원÷1,300단 |
| | 포장재비 | 120.0 | 2.9 | 120원/개(비닐105원, 끈15원) |
| | 운송비 | 384.6 | 9.2 | 500,000원÷1,300단 |
| | 간접비 | 77.3 | 1.8 | 교통비, 통신비, 소모품비 등 |
| | 이윤 | △220.3 | △5.3 | |
| 도 매 시 장 | 하차비 | - | - | 도매법인 부담 |
| | 상장수수료 | 161.5 | 3.8 | 경락가의 7% |
| | 경락가격 | 2,307.7 | 54.9 | 3,000,000원÷1,300단 |
| 중 도 매 인 | 청소비 | 15.4 | 0.4 | 20,000원÷1,300단 |
| | 감모 | 46.1 | 1.1 | 물품대의 2% |
| | 간접비 | 120.0 | 2.9 | 점포유지관리비, 인건비, 제세공과금 등 |
| | 이윤 | 310.8 | 7.4 | |
| | 판매가격 | 2,800.0 | 66.7 | |
| 소 매 상 | 운송비 | 250.0 | 5.9 | 20,000원÷80단 |
| | 감모 | 56.0 | 1.3 | 물품대의 2% |
| | 간접비 | 271.6 | 6.5 | 점포유지관리비, 인건비, 제세공과금 등 |
| | 이윤 | 822.4 | 19.6 | |
| | 판매가격 | 4,200.0 | 100.0 | 다발무 : 1다발(5~6개) |

| 참 고 |

산지유통인을 생산자로 볼 경우 유통비용 비교

(단위 : 원/단, %)

| 구 분 | 농가 수취가격 | 소비 자가격 | 유통비용률 | 비용별 | | | 단계별 | | |
|-----|------------|-----------|-------|------|------|------|------|------|------|
| | | | | 직접비 | 간접비 | 이윤 | 출하 | 도매 | 소매 |
| 기 존 | 1,246.2 | 4,200.0 | 70.3 | 37.4 | 11.2 | 21.7 | 21.4 | 15.6 | 33.3 |
| 확 대 | 1,103.2 | 4,200.0 | 73.8 | 37.4 | 9.4 | 27.0 | 24.9 | 15.6 | 33.3 |

주) 확대 : 산지유통인의 이윤과 간접비를 농가수취가격에 포함하여 분석

※ 산지유통인의 대부분은 직접 영농을 함에 생산자 개념으로 확대하여 비용 산출