

쌀

1. 조사개요

- 조사기간 : 2015. 12. 7~12. 11
- 조사지역 : 전북 김제, 충남 당진, 경기 평택, 경남 김해, 경북 상주, 서울, 부산
- 조사대상 : 생산자, 생산자단체, 도정업자, 도·소매상

2. 일반현황

원산지

- 벼(*Oryza sativa* L)는 밀·보리와 함께 세계 3대 곡물 중 하나임
- 벼과(科) 벼속(屬)에 속하는 1년 생초로 전 세계에 널리 분포
- 한국에서는 1998년 4월, 충청북도 옥산면 소로리 구석기 유적에서는 방사선 탄소 연대 측정으로 1만 3000년~1만 6000년이 나오는 볍씨 11톨을 포함, 고대벼와 유사벼 59톨이 출토

재배품종

- 쌀은 인디카(*Indica*)종과 자포니카(*Japonica*)종으로 나뉘며, 인디카종은 입자가 가늘고 길며 점성이 적으나, 자포니카종은 입자가 짧고 점성이 있음. 우리나라는 자포니카종을 재배함
- 오대벼는 철원지역, 추청은 경기남부지역, 삼광벼는 중부지역, 호품벼·신동진벼는 호남지역, 칠보벼는 영남지역을 대표
- 주요 재배품종은 삼광, 고품, 운광, 칠보, 호품, 진수미, 하이아미, 영호진미 등이 있으며, 외국품종으로는 고시히까리, 히토펜보레가 있음

주요성분

- 쌀의 성분은 탄수화물 70~85%, 단백질 6.5~8.0%, 지방 1.0~2.0% 정도이고 전 세계 인구의 절반 정도가 주식으로 사용

3. 생산동향

가. 전국 재배면적 및 생산량

- '15년 재배면적은 건물건축, 택지개발, 밭작물 재배전환 등의 영향으로 전년대비 2.0% 감소한 79만 9천ha
- '15년 단위면적(10a)당 생산량은 생육전반에 걸친 기상여건 양호와 병충해, 태풍 등의 피해가 거의 없고, 등숙기에 일조량 증가 등 후기 기상여건 호조로 전년대비 4.2% 증가한 542kg
- '15년 생산량은 전년 424.1만 톤보다 86천 톤 증가된 432.7만 톤으로 2.0% 증가됨
- 도별 쌀 생산량은 전남(86만6천톤), 충남(82만 8천톤), 전북(70만 1천톤) 순으로 높음

(단위 : 천ha, kg/10a, 천톤)

구 분	'11	'12	'13	'14	'15
면 적	854	849	833	816	799
단 수	495	473	508	520	542
생산량	4,224	4,006	4,230	4,241	4,327

자료 : 「2015년 농작물생산통계-쌀 생산량 조사결과」 통계청

주) 재배면적은 논벼+밭벼, 생산량은 정곡기준임

나. 조사지역 재배면적 및 생산량

- 조사지역의 재배면적은 택지개발과 타작물 재배로 인해 김해를 제외하고는 전부 감소함
- 조사지역의 단수는 전년 554kg보다 2.2% 증가된 566kg
 - 남부지역(김제·김해)은 풍작을 보인 반면, 중부지역(당진·평택)은 평년작으로 보였음
 - 지난해 병충해 피해가 컸던 남부지역은 전년대비 단수가 크게 증가하였음
- 조사지역 생산량은 전년 39.1천톤 대비 약 1.2% 증가한 39.6천톤이었음

(단위 : ha, kg/10a, 톤, %)

구 분	김 제			당 진			평 택		
	면 적	단 수	생 산 량	면 적	단 수	생 산 량	면 적	단 수	생 산 량
'14(A)	20,897	556	116,195	20,380	598	121,872	12,850	487	62,580
'15(B)	20,843	587	122,348	20,048	602	120,689	12,735	459	58,454
대비(B/A)	99.7	105.6	105.3	98.4	100.7	99.0	99.1	94.3	93.4

1. 식량작물 - 쌀

구 분	김 해			상 주			조사지역 합계		
	면 적	단 수	생 산 량	면 적	단 수	생 산 량	면 적	단 수	생 산 량
'14(A)	3,948	507	20,009	12,519	564	70,607	70,594	554	391,263
'15(B)	4,023	536	21,574	12,322	593	73,069	69,971	566	396,134
대비(B/A)	99.7	105.6	105.3	98.4	105.1	103.5	99.1	102.2	101.2

자료 : 시·군청, 농업기술센터

주) 기준 : 논벼, 정곡

4. 산지 유통실태

가. 생산자

□ 재배

- 품종 : 지역별 주품종이 다르나 일반적으로 밥맛 좋고 수확량 많은 품종을 선호
 - 경기지역은 품질이 우수한 추청, 오대쌀, 충남지역은 삼광벼를 주로 재배하고 있으며
 - 전북지역은 다수확 품종인 신동진벼, 경북은 일품벼, 경남은 영호진미를 주로 재배함
- 생육일수 : 약 160일

파종기	이식기	수확기
4월 5~10일	5월 10~25일	10월 15~25일

- 계약재배 : 매년 증가 추세
 - 시·군의 브랜드 쌀(고급미)로 유통되는 것은 대부분 계약재배를 통해 원료곡을 확보
 - 계약재배 조곡 구매가격(40kg)은 공공비축미 1등 대비 약 2,000~4,000원 이상 높으며 시군에서는 종자지원, 기술지도, 포장재지원 등 각종 혜택을 부여하고 있음

□ 수확 및 건조

- 벼 수확은 대부분 콤바인을 이용하여 수확
 - 중·소형 콤바인으로 수확하는 벼는 PP포대에 담아 농가로 옮겨 건조후에 판매함
 - 대형 콤바인으로 수확하는 벼는 톨백에 담아 곧바로 RPC건조장으로 옮겨 산물벼로 판매
- 건조
 - 건조의 정의 : 수확 시 수분함량 20~25%인 벼를 수매기준 수분율 15~16%로 낮추는 것

- 건조비 : 20~40원/kg(수분함유율 1% 높을 때 마다 건조비는 약 5원 증가됨)
- 건조비는 농가가 부담하며, 건조비 책정은 RPC별로 다름

□ 쌀 소득보전직불금

- 신청기간 : 3.1~6.15일
- 신청장소 : 농지소재지 읍·면·동사무소
- 신청자격 : 1998년 1월 1일부터 2000년 12월 31일까지 “논농업(벼, 연근, 미나리, 왕골재배)에 이용된 농지”에서 실경작하는 농업인(법인)
- 쌀 고정직불금 : '13년) 80만원/ha → '14년) 90만원 → '15년) 100만원
- 쌀 변동직불금 : 쌀값이 목표가보다 떨어지면 그 차액의 85%를 지원하는 제도
(목표가격-산지쌀값) × 0.85 - (고정직불금 100만원/ha)
- 변동직불금은 익년 1월 15일 경에 결정

□ '15년산 공공비축미 매입

- 매입기간 : 9.23~12월 말까지
- 벼 매입계획량 : 36만 톤, 추가로 시장격리곡 20만톤을 수매함에 총 생산량 432만톤중 약 56만톤을 소비시장 격리를 통해 쌀값 안정에 크게 기여하고 있음

(단위 : 천톤/정곡)

구 분	'11년	'12년	'13년	'14년	'15년
공공비축미 (시장격리)	261	363	370	370	360(200)
RPC자체매입	1,451	1,360	1,863	1,848	1,949
합 계	1,712	1,723	2,233	2,218	2,509

자료 : 농림축산식품부

- 공공비축미 등급별 우선지급금(조곡 포대벼 기준)

(단위 : 원/40kg)

구 분	특 등	1 등	2 등	3 등
'14년	53,710	52,000	49,690	44,230
'15년	53,710	52,000	49,690	44,230

자료 : 농림축산식품부

※ 산물벼는 포대벼 매입가격에서 포장제비용 849원을 차감(포장제 420원, 포장임 429원)

1. 식량작물 - 쌀

- 매입가격 : 수확기(10~12월) 산지 쌀값(80kg)을 조곡(40kg)으로 환산하여 익년 1월에 확정되나 우선지급금을 1등급 기준으로 전년과 동일하게 적용하여 우선 지급
- 조사지역 공공비축미 수매등급 비율
 - 벼 수매 등급수율은 특등이 약 24%, 1등이 약 70%, 2등이 약 6% 내외를 보임
- 벼 가격 안정화 대책
 - 쌀값 역계절진폭 발생과 올해 풍작에 따른 산지 공급량이 늘면서 향후 조곡가격 하락을 우려한 농가는 조기에 판매하려는 경향이 높아 농가보유분은 전년보다 감소될 것으로 전망
 - 정부는 추가적인 조곡가격의 하락을 방지하기 위해 시장격리용으로 20만톤을 수매
 - 또한 RPC 벼 매입여력 확충을 위해 매입자금은 기존보다 1천억을 추가한 3천억원을 지원

□ “아세안 + 3 비상 쌀 비축제(APTERR)”

- 정의 : 아세안 10개국과 한·중·일 3개국 간에 쌀 비축량을 사전에 약정·비축하고 비상 시 공여하는 국제 공공비축제(효력발생 : 2013년 6월 25일 국회 비준)
- 약정물량 : 15만 톤 규모(공공비축미 5만톤 + apterr 수매 10만톤)
 - 애프터 수매 : 1년차 3만톤, 2년차 3만톤, 3년차 4만톤을 수매하여 순환 보관
- 주관 : aT한국농수산물유통공사

□ 산지 조곡 수매가격(RPC자체수매분)

(단위 : 원/40kg)

구 분	김 제		당 진		평 택	
	일반벼	계약재배	일반벼	계약재배	일반벼	계약재배
'14	51,000	54,000	54,000	58,000	61,000	64,500
'15	44,000	47,000	44,000	50,000	57,500	60,500

구 분	김 해		상 주		5개지역 평균	
	일반벼	계약재배	일반벼	계약재배	일반벼	등락폭
'14	50,000	53,000	50,000	52,000	53,200	
'15	43,000	46,000	43,000	45,000	46,300	△6,900

자료 : 생산자 및 생산자단체 청취조사

- 5개 지역의 일반벼 조곡수매가격은 전년대비 포대당(40kg) 약 6,900원 하락함
 - 김제지역은 7,000원, 당진지역은 10,000원, 평택지역은 3,500원, 김해·상주는 7,000원 하락
 - 수확 초기에는 전년대비 약 3~4천원 내린 가격에 거래가 되었으나, 풍작에 따른 농가의 재고부담과 쌀소비량 감소에 따른 RPC 경영압박으로 조곡가격은 지속적으로 하락함
 - 특히, 전라도지역은 조곡수집상의 활동이 미약하여 농가는 RPC에 의존하는 경향이 높아짐
- 계약재배 조곡수매가격은 일반벼보다 약 3,000원 높게 형성되었으나 금년은 가격하락세로 인하여 계약재배벼 가격타결에 난항을 보이고 있음
- 무농약·유기농벼의 조곡수매가격은 일반벼보다 포대당 약 15,000원 높은 수준에서 구매함

□ RPC 쌀 출고가 환산표

(단위 : 80kg 정곡, 원)

조곡수매가 (40kg)	원료곡원가 (111kg)	가공비용	포장비용	유통비용	쌀값기준
45,000	124,875	14,000	2,000	2,400	143,275
48,000	133,200	14,000	2,000	2,400	151,600
51,000	141,525	14,000	2,000	2,400	159,925
54,000	149,850	14,000	2,000	2,400	168,250
56,000	155,400	14,000	2,000	2,400	173,800
58,000	160,950	14,000	2,000	2,400	179,350

자료 : 농협 RPC 관계자 청취조사

- 주) 1. 원료곡원가 : 도정률 72%을 기준으로 함 (도정률에 따라 원료곡 원가는 차이남)
2. 가공비용 : 농협 RPC 평균 도정비용 적용(최소 10,000원에서 최대 18,000원으로 업체마다 상이함)
3. 유통비용 : 거래처마다 비용은 다르나 일반적인 최소 운송비용을 의미함

- 쌀값은 RPC의 도정능력과 도정률, 그리고 유통능력에 따라 차이이며, 특히 완전립 비율이 높을수록 도정률이 낮아짐에 원료곡의 원가가 높아져 쌀값이 높은 반면 행사미는 완전립 비율이 낮은 관계와 물량소진을 위해 원가 이하로 출고되는 경향도 있음
- 행사미는 33,000원 수준, RPC자체브랜드는 38,000원, 군브랜드는 45,000원 수준에 출고되고 있으며 벼품종과 브랜드 차이로 저가미와 고가미의 가격이 약 15,000원정도 차이남

나. 미곡종합처리장(RPC)

□ 미곡종합처리장 운영현황('15년 기준)

- 미곡종합처리장 수 : 226개소(농협 149개소, 민간 77개소)
 - 시설 현대화와 판매능력 배가를 위해 소형 RPC의 통폐합을 통한 대형 RPC로 전환이 많은 미곡종합처리장은 시설투자비가 많고 경쟁과열로 수익성 악화로 개소수는 매년 감소 추세
- 미곡종합처리장 도정능력 : 약 300만 톤으로 쌀 생산량 420~430만 톤의 약 70%를 감당할 수 있는 능력을 보유
 - * RPC(Rice Processing Complex) : 벼를 수집·건조·저장했다가 가공(도정)하고 포장한 후 소비자 시장에 판매하는 미곡종합처리장으로 쌀 산지유통의 핵심

□ 지역별 RPC 현황('15년 기준)

김 제		당 진		평 택		김 해		상 주	
농 협	민 간	농 협	민 간	농 협	민 간	농 협	민 간	농 협	민 간
7	3	8	2	4	2	1	-	2	2

□ 가공·포장·출하

- 가공과정
 - 정선기 → 현미기 → 분리기(현미분리기·석발기·쇄미분리기) → 정미기(연삭식·마찰식·습식연미기) → 색채선별기 → 포장
- 가공수율(도정률) : 68~72%(10~13분도 기준)
 - 금년은 생산량은 높으나 알곡크기가 작은 관계로 평년보다 도정률이 낮은 것으로 조사됨
- 시간당 처리능력 : 정곡 5~7톤 수준
- 가공비용 : 2,500~4,250원/20kg
 - 가공비에는 직접비 및 RPC의 인건비·감가상각비 등이 포함시 업체마다 상이함
 - 가공비 차이는 시설 현대화 유무와 도정량에 따라 차이가 있으며, 농협RPC의 가공비가 민간업체 보다 높은 것으로 조사 되었으며, 특히 고급미(브랜드) 가공비가 높음
- 포장
 - 포장재 : 대부분 지대를 사용, 일부 대형유통업체 PB제품은 특수 포장재 사용
 - 포장단위 : 20kg·10kg·4kg·소포장 등이 있으나 점차 소량화 되어 가는 추세이고 소형은 비닐 진공포장제품이 많으며 손잡이까지 부착된 제품도 있음

- 포장재가격

(단위 : 원/개)

구 분	20kg	10kg	4~5kg
지 대	400~600	300~400	200~250
비 널	-	500~600	300~400

자료 : 산지 RPC 청취조사

■ 물류기기사용료(파렛트)

- 쌀은 포장단위의 규격화와 중량이 무거운 관계로 대부분 파렛트 단위로 포장하여 출하
- 파렛트 1개 : 약 5,000원(대여료 3,500원 + 운임 600원 + 50원/일×사용일수)
- 차당 물류기기사용료(400포/20kg 기준) : 약 40,000원(5,000원/파렛트 × 8파렛트)
- 파렛트 적재량 : 40~50포대/20kg

■ 운송비

- 5톤 트럭 적재량 : 400포/20kg 기준

(단위 : 천원)

구 분	김 제	당 진	평 택	김 해	상 주
산지 → 서울	260~280	220~240	200~220	-	220~240
산지 → 부산	280~300	-	-	180~200	240~280

자료 : 산지 RPC 청취조사

다. 일반정미소

- 운영형태 : 농가로부터 조곡을 위탁받거나 산물을 매입하여 도정·판매
 - 소형정미소는 수확기철에만 위탁도정에 의존함에 경영난과 3D업종으로 매년 감소세를 보임
- 가공비용 : 80kg 쌀 도정 시 8kg의 쌀을 받음(도정량의 약 10% 징수)
 - 부산물을 정미소가 갖는 경우는 6~8천원의 임도정료를 받음
- 부산물 수입(쌀 20kg생산기준) : 1,000~1,500원(쌀값의 약 2~3% 수준)
 - 수율(28%) : 왕겨 18%, 쉼미 3%, 미강 6%, 기타 1%
- 쌀 도정 업체별 취급량 : 관내 생산량의 약 60~70%는 RPC에서 도정하고 일반정미소가 약 20~30%를 도정하며 나머지는 자가도정 및 종자용으로 사용하는 것으로 업계관계자의 의견

라. 쌀 유통체계

□ 쌀 유통경로 및 유통주체별 점유율

- 가공(도정)은 RPC가 약 60~70%를 점유하며, 일반정미소가 약 30% 내외 차지함
- 도매상 기능은 점점 약해지고 RPC와 대형유통업체, 대량수요처, 소매상의 직거래 형태
- 유통주체별 점유율은 도·소매상이 약 40%, 대형마트 약 30%, 대량수요처가 약 30% 정도 점유하는 것으로 조사됨
- 고가미로 약 15%, 중가미로 약 35%, 저가미로 약 50% 내외 유통되는 것으로 추정

□ 판매처 비율

(단위 : %)

구 분	김 제		당 진		평 택		김 해		상 주	
	'14	'15	'14	'15	'14	'15	'14	'15	'14	'15
생산자단체(RPC)	63	61	66	64	57	54	60	58	53	55
도정업자	25	20	20	12	30	26	24	20	30	25
정부수매	5	11	4	12	3	8	8	12	10	12
직거래	7	8	10	12	10	12	8	10	7	8

자료 : 생산자, 생산자단체, 시·군청 관계자 청취조사
 주) 농가 자가소비량과 친인척 거래는 직거래로 합산

- 생산량의 약 50~60%는 RPC에서 자체수매하고, 공공비축미와 시장격리분이 약 10% 내외, 농가자가소비 및 연고미 판매가 약 10% 내외, 일반정미소가 약 30% 내외 취급함
- 금년은 생산량이 많은 반면 쌀값 하락으로 연고미 판매가 증가하였고, 특히 시장격리곡 수매로 정부수매량이 증가되었음
- 전라미는 수도권과 경상권, 제주도 지역으로 많이 유통되고 있으며 미질이 좋아 타지역에서 좋은 반응을 보이고 있음



<산물벼 톨백 수매>

<수매벼 야적>

<정선 포장>

□ 단계별 가격

(단위 : 원/20kg)

지역	브랜드명	원료곡 품종	조곡가(40kg)	RPC출고가	소비자가격
김제	지평선 쌀	신동진	47,000	40,000	44,000
당진	해나루 쌀	삼광	50,000	44,000	48,000
평택	슈퍼오닝	고시히까리	60,500	57,000	62,000
김해	가야뜰	영호진미	46,000	38,500	43,000
상주	삼백쌀	일품	45,000	38,500	44,000

자료 : 산지 RPC 청취조사, 시군청 자료

바. 기타

□ 전국 평균 산지 쌀가격 변화

(단위 : 20kg 정곡, 원)

구분	2014년 양곡연도(A)	2015년 양곡연도(B)	등락률(B/A%)
단경기(8월)	41,789	40,028	-4.2
단경기(9월)	41,655	39,901	-4.2
신곡(10월)	42,967	39,534	-8.0
신곡(11월15일)	41,489	37,630	-9.3

자료 : 「농업관측」 krei

- 단경기(7~9월) 쌀 가격은 재고과잉과 지난해에 이은 대풍작으로 역대절전폭을 보여 전년대비 4.5% 하락하였고 밥쌀용 수입쌀의 판매도 부진함
- 수확초기의 조곡가격(40kg)이 전년대비 약 3,000원 낮게 시작되었으나 수확후에는 풍작으로 공급량 과다와 1인당 쌀소비량 급감에 따라 가격이 크게 하락되어 전년대비 약 7,000~10,000원 이상 하락되었고 RPC는 수매물량 소진과 자금회전을 위해 밀어내기 출하가 많아짐에 쌀가격은 더 내려가 초기에는 전년대비 약 2,000원 낮게 형성되었으나 현재는 전년대비 약 4,000원 이상 하락됨
- 호남·충청지역의 풍작 영향으로 중·저가미 가격은 전년대비 약 2,000원/20kg 내외 하락되었고, 경기미는 산지 수매가 동결과 고가전략으로 보험세를 유지하고 있으나 중·저가미 소비부진 시 동반 하락이 예상됨

5. 소비자 유통실태

가. 양재동 양곡도매시장

□ 반입동향

- 주 반입지역 : 전국
- 주 반입처 : 민간RPC·정미소, 농협RPC, 수입농산물 수입업체 등
- 반입량 : 대량수요처의 직거래 비율 증가로 시장 반입량은 정체 및 감소 추세

(단위 : 톤)

구 분	국산쌀	수입쌀	기 타	합 계
'13	12,423	23,961	24,781	61,165
'14	9,869	15,706	12,036	37,611
'15년 10월	8,593	8,824	6,581	23,998

* 경기미(고가미)의 반입량은 적고 충청·전라미(저가미) 위주로 반입되고 있음
 * RPC와 쌀 대량수요처간 직거래 비중이 높아짐에 양곡도매시장 기능이 퇴화되면서 중도매인은 수입쌀과 친환 경유기농쌀 판매 위주로 사업을 재편하고 있으며, 현 양곡도매시장의 옆에 있던 농협양곡유통센터 이주로 점점 더 양곡도매시장 존립문제 대두됨

□ 판매현황

- 취급 중도매인 수 : 46명(개인 44명, 법인 2개 업체)
- 점포임대료 : 월 179,500원/22.11㎡(6.7평 점포, 면적할 사용료 부과)
 - 점유면적 대소에 따라 임대료 부과하고 관리비는 별도
- 하역비(상·하차 포함) : 1,180원/80kg, 300원/20kg
- 주 판매처 : 소매상, 식당, 떡집, 급식업체, 대형유통업체, 대량수요처 등
- 도매가격

(단위 : 원/20kg)

구 분	경기미	충청미	전라미
'14	43,000~61,000	38,000~42,000	38,000~42,000
'15	42,000~60,000	36,000~40,000	36,000~40,000

자료 : 「유통정보」 서울시농수산물공사

- 경기미 가격은 전년보다 약 1,000원 낮은 수준을 보인 반면, 충청미와 전라미는 20kg 포 대당 전년보다 약 2,000원 낮은 가격으로 거래됨

나. 농협중앙회 양곡유통센터

□ 반입현황

- 100% 지역농협 RPC에서 반입되며 대금결제는 납품 후 30일 이내 정산해 줌

□ 판매현황

- 판매처별 비율 : 농협 하나로매장 30%, 도·소매상 50%, 대량수요처 20%
- 매출실적 : '11) 3,100억 → '12) 3,000억 → '13) 3,000억 → '14) 2,800억
 - 매출액 증가세는 정체중이고 쌀이 약 80% 차지하고 나머지는 잡곡류 판매실적
- 수수료 : 대량판매(직송판매)는 0.5~1.5%, 소량판매(운임포함)는 1,500~2,000원/20kg
- 하역비 : 300원/20kg

다. 소매상

□ 구매 및 판매

- 구입방법
 - 대형유통업체 : 지역농협RPC, 밴더업체(일명 MD) 등
 - 슈퍼·전문양곡소매상 : 민간RPC, 양곡도매시장 중도매인, 농협양곡유통센터 등
 - 결제주기 : 15일 단위로
- 판매동향 : 핵가족화, 외식증가로 인해 10kg포대 판매비중이 더 높아지는 추세
 - 대형유통업체의 상품별 매출분포는 고가미 약 25%, 증가미 약 50%, 행사저가미 25% 차지하고 있으며, 특히 고가미는 4kg 소포장 판매가 증가되는 추세
 - 상품별 마진폭은 고가미는 약 10%, 증가미는 약 5%, 행사저가미는 약 3% 수준을 보임



<마트내 즉석도정코너>

<10kg 포장>

<20kg 포장>

라. 대량수요처

- 운영형태 : 쌀가공제품 생산회사, 단체급식, 식자재업체 등
- 구입방법 : 산지 RPC, 도매상 등
- 영업전망 : 대기업이 운영하는 단체급식업체의 매출신장과 외식문화 증가로 인해 가정에서 소비되는 쌀을 줄고 있지만 대량수요처의 수요량은 매년 증가 추세

6. 유통경로

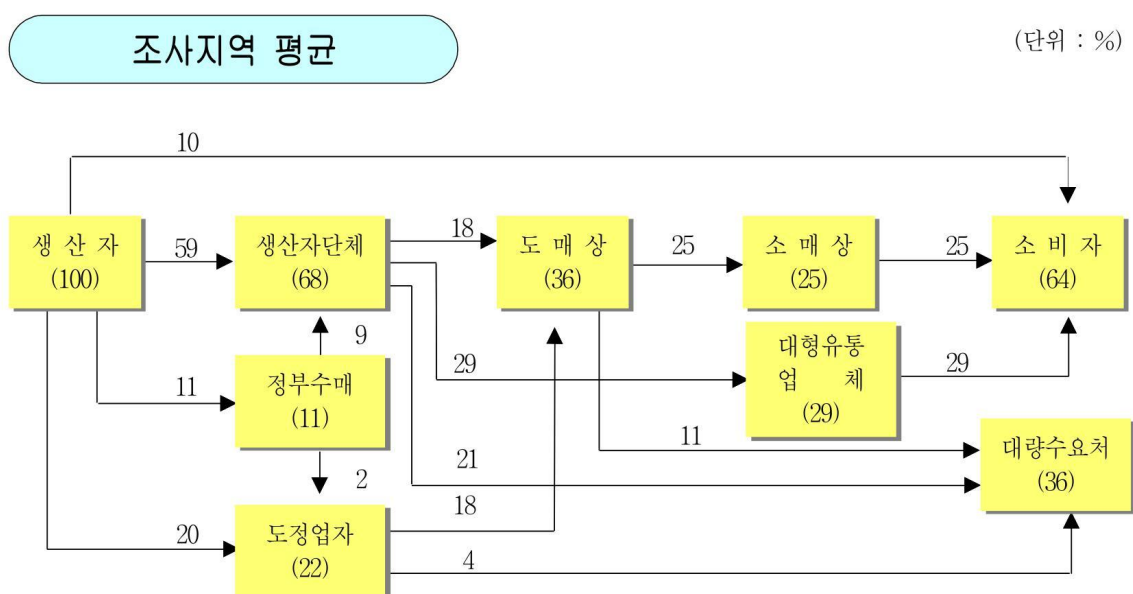

김제 → 서울

(단위 : %)

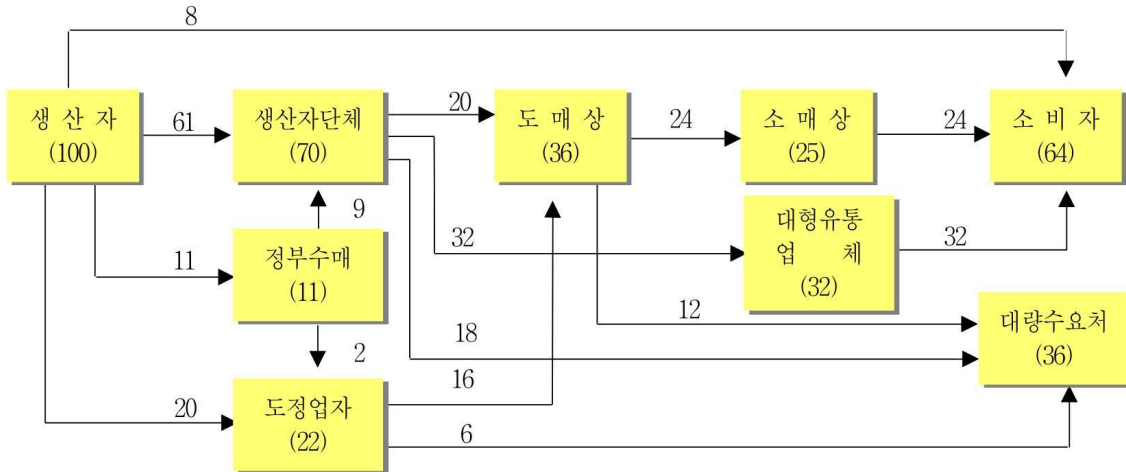

당진 → 서울

(단위 : %)

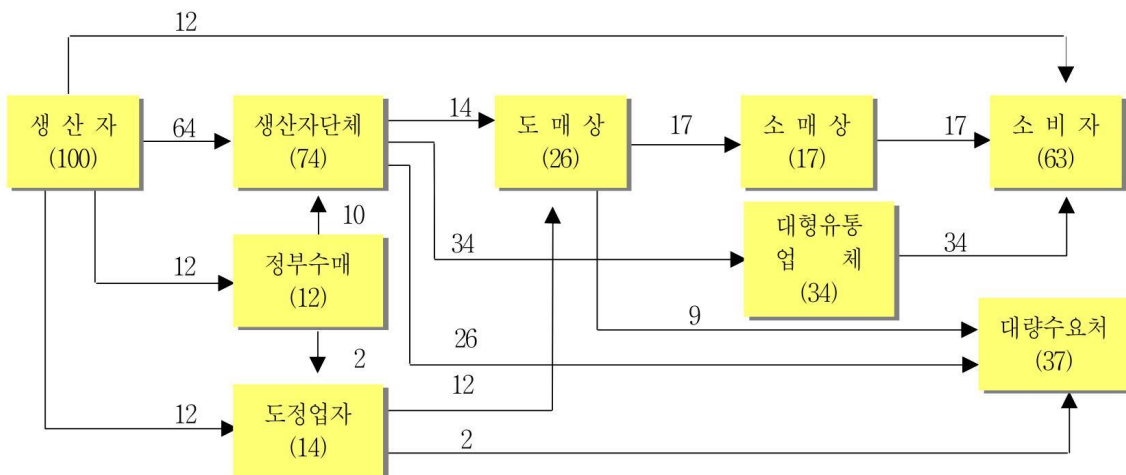

1. 식량작물 - 쌀

평택 → 서울

(단위 : %)

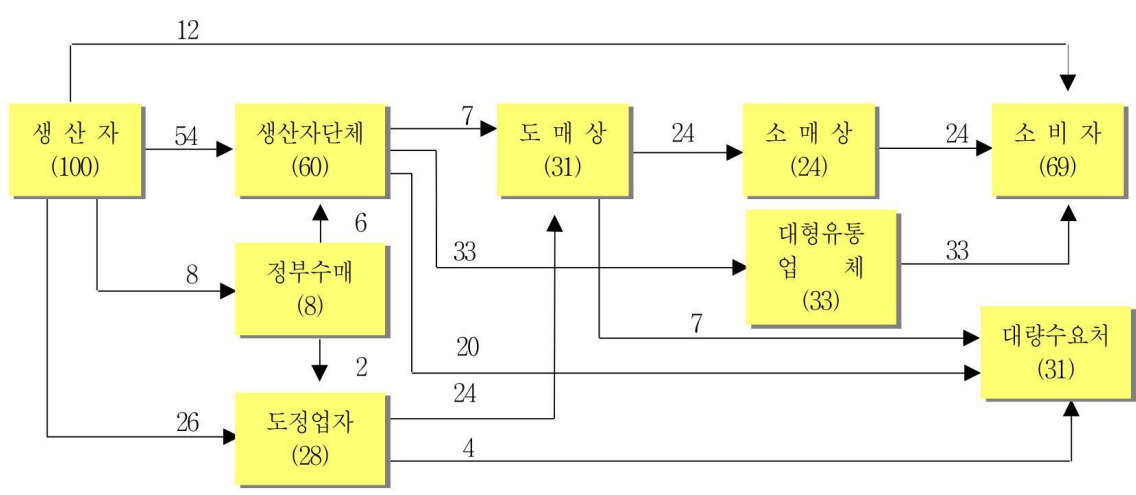

김해 → 부산

(단위 : %)

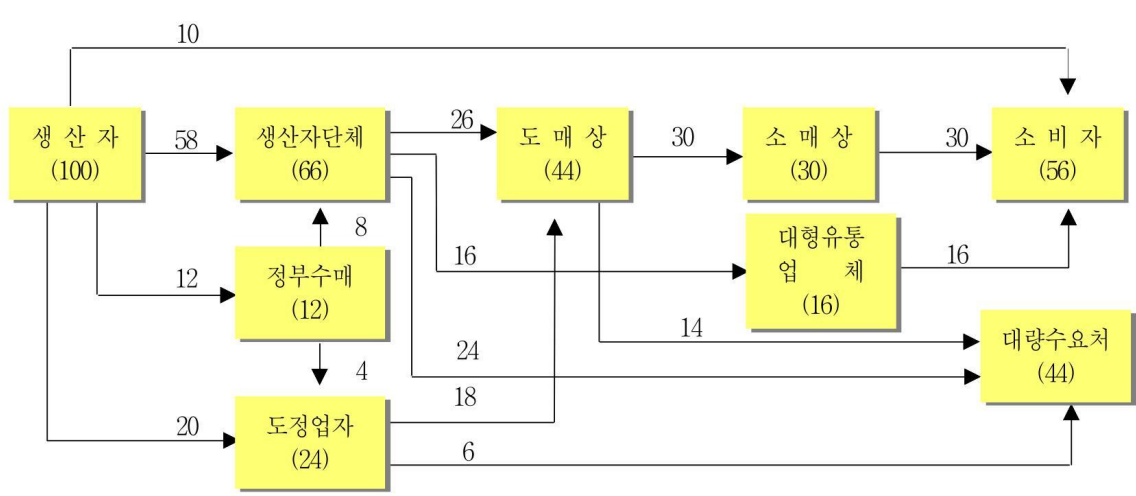

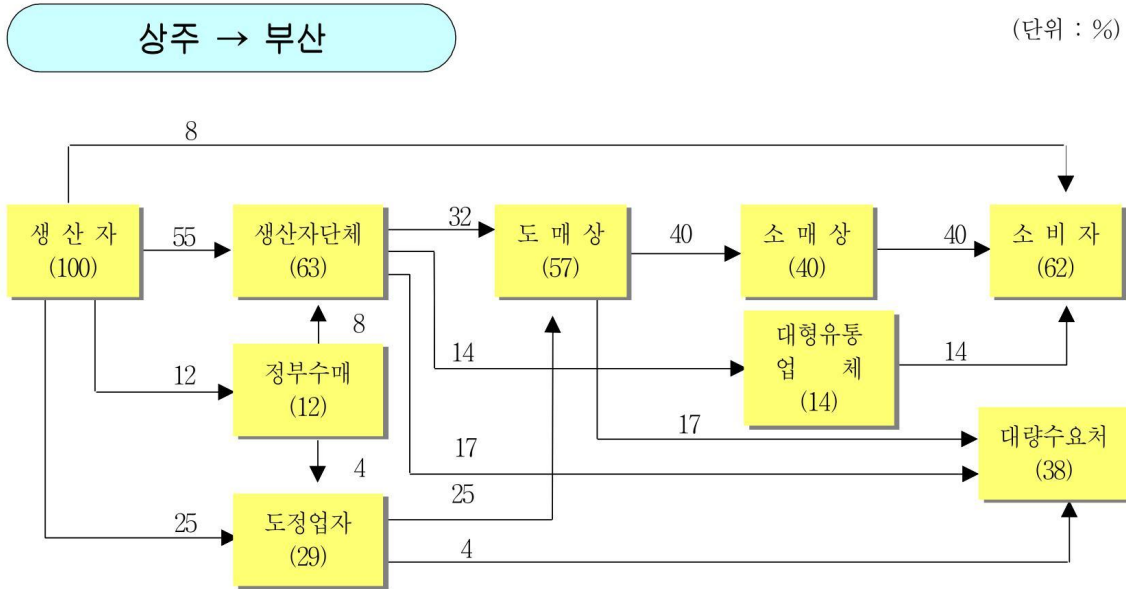

7. 유통비용

가. 출하지역·경로별 유통비용

(단위 : %, 원/20kg)

구분	전체 평균	김제 → 서울			당진 → 서울			평택 → 서울			김해 → 부산	상주 → 부산	
		평균	(1) A경로	(2) B경로	평균	(3) A경로	(4) B경로	평균	(5) A경로	(6) B경로	(7) B경로	(8) A경로	
농가수취율	74.2	73.4	73.8	72.8	73.3	73.6	72.6	76.2	75.8	77.0	74.6	74.7	
유통비용	25.8	26.6	26.2	27.2	26.7	26.4	27.4	23.8	24.2	23.0	25.4	25.3	
비용별	직접비	15.1	15.4	14.1	17.8	15.8	14.6	18.5	14.1	13.3	15.8	16.1	14.0
	간접비	6.7	6.6	7.3	5.5	6.8	7.4	5.3	6.4	7.4	4.4	5.4	7.5
	이윤	4.0	4.5	4.8	3.9	4.1	4.4	3.6	3.3	3.5	2.8	3.9	3.8
단계별	출하단계	12.6	12.9	11.8	15.0	13.3	12.4	15.3	12.0	11.5	13.0	13.4	11.7
	도매단계	5.0	4.9	5.5	3.7	5.1	5.6	4.0	4.3	4.8	3.2	3.7	5.9
	소매단계	8.2	8.8	8.9	8.5	8.3	8.4	8.1	7.5	7.9	6.8	8.3	7.7
가격	농가수취가격	31,387	29,371	29,133	29,833	30,757	30,533	31,233	38,345	37,883	39,283	29,833	29,133
	소비자가격	42,275	40,010	39,500	41,000	41,980	41,500	43,000	50,330	50,000	51,000	40,000	39,000

주) (1)~(6)표시 : 붙임(1~8) 유통비용 명세표 참조

A경로 : 생산자 → 도정업자(민간정미소, RPC) → 도매상 → 소매상 → 소비자

B경로 : 생산자 → 농협미곡종합처리장 → 농협양곡유통센터 → 농협 하나로클럽 → 소비자

나. 직접비용 비교(김제 → 서울, (A)경로)

(단위 : 원/20kg)

구 분		'14	'15	증감액	비 고
출하단계	포 장 재 비	500.0	400.0	△100.0	가격하락
	건 조 비	700.0	700.0	-	
	운 송 비	700.0	700.0	-	
도매단계	하 역 비	300.0	300.0	-	-
	운 송 비	600.0	600.0	-	-
합 계		2,800.0	2,700.0	△100.0	전년대비 3.6% 감소

다. 연도별 유통비용 현황(김제 → 서울, (A)경로)

(단위 : %, 원/20kg)

구 분		'11	'12	'13	'14	'15
유통비용		19.3	20.0	21.4	21.8	26.2
비용별	직 접 비	12.8	12.2	12.3	13.1	14.1
	간 접 비	4.2	6.5	6.4	6.5	7.3
	이 운	2.4	1.3	2.7	2.2	4.8
단계별	출 하 단 계	10.7	10.3	10.3	11.0	11.8
	도 매 단 계	4.7	3.8	4.2	4.5	5.5
	소 매 단 계	3.9	5.9	6.9	6.3	8.9
농 가 수 취 가 격		35,083	37,183	36,133	34,033	29,133
유통비용액		8,417	9,317	9,867	9,467	10,367
소 비 자 가 격		43,500	46,500	46,000	43,500	39,500

< 유통비용 변화분석 >

- 대표경로(김제 → 서울, (A)경로)의 유통비용 비율은 26.2%로 전년대비 3.4%p 증가
 - 직접비 : ('14) 13.1% → ('15) 14.1 (변화는 미미하나 소비자가격하락에 의해 비율 증가)
 - 간접비 : ('14) 6.5% → ('15) 7.3 (쌀 소비량 감소에 따른 매출액 감소로 비율 상승)
 - 이 운 : ('14) 2.2% → ('15) 4.8 (고가미 판매전략에 따른 마진폭 상승)
- 유통비용 증감요인
 - 풍작에 따른 산지 조곡수매가격과 쌀값은 하락되었으나, 유통업체의 고가 판매전략과 소비자의 고품질 쌀 선호로 유통업체의 마진이 높아짐
 - 농가수취가격은 전년대비 약 4,900원 하락된 반면 소비자가격 4,000원 하락과 유통비용액이 900원 상승으로 유통비용률이 높아진 모습을 보였음

<붙임 1> 쌀 유통비용 명세표(김제 → 서울, 양재동 양곡도매시장)

조사일 : '15. 12.

(단위 : 원/20kg 지대, %)

구 분		금 액	비 율	산 출 근 기
생 산 자	농 가 수 취 가 격	29,133.3	73.8	
	포 장 재 비	26.7	0.1	○ 톤백 10,000원 ÷ 700kg ÷ 15회 × 28kg = 26.7원 - 사용횟수 : (1년 3회사용) × 5년 = 15회 - 가공수율 : 71.4%(조곡28kg → 정곡20)
	건 조 비	700.0	1.7	○ 수분함량 20% → 15 건조, 1%당 5원/kg - 5% × 5원 = 25원/kg, 25원 × 28kg = 700원
	운 송 비	240.0	0.6	(60,000원 ÷ 7,000kg) × 28kg = 240원
관 매 가 격		30,100.0	76.2	(43,000원 ÷ 40kg) × 28kg = 30,100원(조곡)
도 정 업 자	가 공 비	2,500.0	6.3	(10,000원 ÷ 80kg) × 20kg = 2,500원
	포 장 재 비	400.0	1.0	지대 400원/20kg
	물 류 기 기 사 용 료	100.0	0.3	5,000원/1파렛트, 20kg*50포대 적재/파렛트
	운 송 비	700.0	1.8	280,000원 ÷ 400포대(20kg) = 700원/20kg
관 매 가 격		33,800.0	85.6	33,800원/20kg(백미)
도 매 상	하 역 비	300.0	0.8	(1,200원 ÷ 80kg) × 20kg = 300원/20kg(상하차비)
	운 송 비	600.0	1.5	600원/20kg
	간 접 비	845.0	2.1	점포유지관리비, 제세공과금, 인건비 등
	이 운	455.0	1.2	
관 매 가 격		36,000.0	91.1	36,000원/20kg(백미)
소 매 상	간 접 비	2,052.0	5.2	점포유지관리비, 제세공과금, 인건비 등
	이 운	1,448.0	3.7	
	관 매 가 격	39,500.0	100.0	39,500원/20kg(백미)

<붙임 2>

쌀 유통비용 명세표(김제 → 서울, 농협 하나로클럽)

조사일 : '15. 12.

(단위 : 원/20kg 지대, %)

구분	금액	비율	산출근기	
생산자	농가수취가격	29,833.3	72.8	
	포장재비	26.7	0.1	○ 톤백 10,000원÷700kg÷15회×28kg=26.7원 - 사용횟수 : (1년 3회사용)×5년=15회 - 가공수율 : 71.4% 적용
	건조비	700.0	1.7	○ 수분함량 20%→15 건조, 1%당 5원/kg - 5%×5원=25원/kg, 25원×28kg=700원
	운송비	240.0	0.6	(60,000원÷7,000kg)×28kg=240원
	판매가격	30,800.0	75.1	(44,000원÷40kg)×28kg=30,800원(조곡)
농협미곡종합처리장	가공비	3,500.0	8.5	(14,000원÷80kg)×20kg=3,500원
	포장재비	550.0	1.3	550원(20kg지대)
	물류기기사용료	100.0	0.2	5,000원/1파렛트, 20kg*50포대 적재/파렛트
	운송비	700.0	1.7	280,000원÷400포=700원/20kg
	이윤	350.0	0.9	
판매가격	36,000.0	87.8	36,000원/20kg(백미)	
농협유통양곡센터	하역비	300.0	0.7	300원/20kg(상하차비)
	운송비	600.0	1.5	600원/20kg(서울시내 운송)
	수수료	600.0	1.5	매입가의 1.5% 수준
	판매가격	37,500.0	91.5	37,500원/20kg(백미)
하나로클럽	간접비	2,275.0	5.5	점포운영유지비, 인건비, 제세공과금 등
	이윤	1,225.0	3.0	
	판매가격	41,000.0	100.0	41,000원/20kg(백미)

<붙임 3>

쌀 유통비용 명세표(당진 → 서울, 양재동 양곡도매시장)

조사일 : '15. 12.

(단위 : 원/20kg 지대, %)

구 분		금 액	비 율	산 출 근 기
생 산 자	농 가 수 취 가 격	30,533.3	73.6	
	포 장 재 비	26.7	0.1	○ 톤백 10,000원 ÷ 700kg ÷ 15회 × 28kg = 26.7원 - 사용횟수 : (1년 3회사용) × 5년 = 15회 - 가공수율 : 71.4%(조곡28kg → 정곡20)
	건 조 비	700.0	1.7	○ 수분함량 20% → 15 건조, 1%당 5원/kg - 5% × 5원 = 25원/kg, 25원 × 28kg = 700원
	운 송 비	240.0	0.6	(60,000원 ÷ 7,000kg) × 28kg = 240원
	관 매 가 격	31,500.0	75.9	(45,000원 ÷ 40kg) × 28kg = 31,500원(조곡)
도 정 업 자	가 공 비	3,000.0	7.2	(12,000원 ÷ 80kg) × 20kg = 3,000원
	포 장 재 비	500.0	1.2	지대 500원/20kg
	물 류 기 기 사 용 료	100.0	0.2	5,000원/1파렛트, 20kg*50포대 적재/파렛트
	운 송 비	600.0	1.4	240,000원 ÷ 400포대(20kg) = 600원/20kg
	관 매 가 격	35,700.0	86.0	35,700원/20kg(백미)
도 매 상	하 역 비	300.0	0.7	(1,200원 ÷ 80kg) × 20kg = 300원/20kg(상하차비)
	운 송 비	600.0	1.4	600원/20kg
	간 접 비	892.5	2.2	점포유지관리비, 제세공과금, 인건비 등
	이 운	507.5	1.2	
	관 매 가 격	38,000.0	91.6	38,000원/20kg(백미)
소 매 상	간 접 비	2,166.0	5.2	점포유지관리비, 제세공과금, 인건비 등
	이 운	1,334.0	3.2	
	관 매 가 격	41,500.0	100.0	41,500원/20kg(백미)

<붙임 4>

쌀 유통비용 명세표(당진 → 서울, 농협 하나로클럽)

조사일 : '15. 12.

(단위 : 원/20kg 지대, %)

구 분		금 액	비 율	산 출 근 기
생 산 자	농 가 수 취 가 격	31,233.3	72.6	
	포 장 재 비	26.7	0.1	○ 톤백 10,000원÷700kg÷15회×28kg=26.7원 - 사용횟수 : (1년 3회사용)×5년=15회 - 가공수율 : 71.4% 적용
	건 조 비	700.0	1.6	○ 수분함량 20% → 15 건조, 1%당 5원/kg - 5%×5원=25원/kg, 25원×28kg=700원
	운 송 비	240.0	0.6	(60,000원÷7,000kg)×28kg=240원
판 매 가 격		32,200.0	74.9	(46,000원÷40kg)×28kg=32,200원(조곡)
농 협 미 곡 중 합 처 리 장	가 공 비	4,000.0	9.3	(16,000원÷80kg)×20kg=4,000원
	포 장 재 비	550.0	1.3	550원(20kg지대)
	물 류 기 기 사 용 료	100.0	0.2	5,000원/1파렛트, 20kg*50포대 적재/파렛트
	운 송 비	600.0	1.4	240,000원÷400포=600원/20kg
	이 운	350.0	0.8	
판 매 가 격		37,800.0	87.9	37,800원/20kg(백미)
농 협 유 통 양 곡 센 터	하 역 비	300.0	0.7	300원/20kg(상하차비)
	운 송 비	600.0	1.4	600원/20kg(서울시내 운송)
	수 수 료	800.0	1.9	매입가의 1.5% 수준
	판 매 가 격	39,500.0	91.9	39,500원/20kg(백미)
하 나 로 클 럽	간 접 비	2,275.0	5.3	점포운영유지비, 인건비, 체세공과금 등
	이 운	1,225.0	2.8	
	판 매 가 격	43,000.0	100.0	43,000원/20kg(백미)

<붙임 5>

쌀 유통비용 명세표(평택 → 서울, 양재동 양곡도매시장)

조사일 : '15. 12.

(단위 : 원/20kg 지대, %)

구 분		금 액	비 율	산 출 근 기
생 산 자	농 가 수 취 가 격	37,883.3	75.8	
	포 장 재 비	26.7	0.1	○ 톤백 10,000원 ÷ 700kg ÷ 15회 × 28kg = 26.7원 - 사용횟수 : (1년 3회사용) × 5년 = 15회 - 가공수율 : 71.4%(조곡28kg → 정곡20)
	건 조 비	700.0	1.4	○ 수분함량 20% → 15 건조, 1%당 5원/kg - 5% × 5원 = 25원/kg, 25원 × 28kg = 700원
	운 송 비	240.0	0.5	(60,000원 ÷ 7,000kg) × 28kg = 240원
	관 매 가 격	38,850.0	77.7	(55,500원 ÷ 40kg) × 28kg = 38,850원(조곡)
도 정 업 자	가 공 비	3,500.0	7.0	(14,000원 ÷ 80kg) × 20kg = 3,500원
	포 장 재 비	600.0	1.2	지대 600원/20kg
	물 류 기 기 사 용 료	100.0	0.2	5,000원/1파렛트, 20kg*50포대 적재/파렛트
	운 송 비	550.0	1.1	220,000원 ÷ 400포대(20kg) = 550원/20kg
	관 매 가 격	43,600.0	87.2	43,600원/20kg(백미)
도 매 상	하 역 비	300.0	0.6	(1,200 ÷ 80kg) × 20kg = 300원/20kg(상하차비)
	운 송 비	600.0	1.2	600원/20kg
	간 접 비	1,090.0	2.2	점포유지관리비, 제세공과금, 인건비 등
	이 운	410.0	0.8	
	관 매 가 격	46,000.0	92.0	46,000원/20kg(백미)
소 매 상	간 접 비	2,622.0	5.2	점포유지관리비, 제세공과금, 인건비 등
	이 운	1,378.0	2.8	
	관 매 가 격	50,000.0	100.0	50,000원/20kg(백미)

<붙임 6>

쌀 유통비용 명세표(평택 → 서울, 농협 하나로클럽)

조사일 : '15. 12.

(단위 : 원/20kg 지대, %)

구 분		금 액	비 율	산 출 근 기
생 산 자	농 가 수 취 가 격	39,283.3	77.0	
	포 장 재 비	26.7	0.1	○ 톤백 10,000원 ÷ 700kg ÷ 15회 × 28kg = 26.7원 - 사용횟수 : (1년 3회사용) × 5년 = 15회 - 가공수율 : 71.4% 적용
	건 조 비	700.0	1.4	○ 수분함량 20% → 15 건조, 1%당 5원/kg - 5% × 5원 = 25원/kg, 25원 × 28kg = 700원
	운 송 비	240.0	0.4	(60,000원 ÷ 7,000kg) × 28kg = 240원
	관 매 가 격	40,250.0	78.9	(57,500 ÷ 40kg) × 28kg = 40,250원(조곡)
농 협 미 곡 중 합 처 리 장	가 공 비	4,250.0	8.3	(17,000원 ÷ 80kg) × 20kg = 4,250원
	포 장 재 비	650.0	1.3	650원(20kg지대)
	물 류 기 기 사 용 료	100.0	0.2	5,000원/1파렛트, 20kg*50포대 적재/파렛트
	운 송 비	550.0	1.1	220,000원 ÷ 400포 = 550원/20kg
	이 운	200.0	0.4	
	관 매 가 격	46,000.0	90.2	46,000원/20kg(백미)
농 협 유 통 양 곡 센 터	하 역 비	300.0	0.6	300원/20kg(상하차비)
	운 송 비	600.0	1.2	600원/20kg(서울시내 운송)
	수 수 료	800.0	1.6	매입가의 1.5% 수준
	관 매 가 격	47,500.0	93.1	47,500원/20kg(백미)
하 나 로 클 럽	간 접 비	2,275.0	4.5	점포운영유지비, 인건비, 제세공과금 등
	이 운	1,225.0	2.4	
	관 매 가 격	51,000.0	100.0	51,000원/20kg(백미)

<붙임 7>

쌀 유통비용 명세표(김해 → 부산, 농협 하나로마트)

조사일 : '15. 12.

(단위 : 원/20kg 지대, %)

구분	금액	비율	산출근거	
생산자	농가수취가격	29,833.3	74.6	
	포장재비	26.7	0.1	○ 톤백 10,000원 ÷ 700kg ÷ 15회 × 28kg = 26.7원 - 사용횟수 : (1년 3회사용) × 5년 = 15회 - 가공수율 : 71.4% 적용
	건조비	700.0	1.8	○ 수분함량 20% → 15 건조, 1%당 5원/kg - 5% × 5원 = 25원/kg, 25원 × 28kg = 700원
	운송비	240.0	0.6	(60,000원 ÷ 7,000kg) × 28kg = 240원
	판매가격	30,800.0	77.0	(44,000 ÷ 40kg) × 28kg = 30,800원(조곡)
농협미곡종합처리장	가공비	3,000.0	7.5	(12,000원 ÷ 80kg) × 20kg = 3,000원
	포장재비	400.0	1.0	400원(20kg지대)
	물류기기사용료	100.0	0.3	5,000원/1파렛트, 20kg*50포대 적재/파렛트
	운송비	500.0	1.3	200,000원 ÷ 400포 = 500원/20kg
	이윤	400.0	1.0	
	판매가격	35,200.0	88.0	35,200원/20kg(백미)
농협유통양곡센터	하역비	300.0	0.8	300원/20kg(상하차비)
	운송비	600.0	1.5	600원/20kg(서울시내 운송)
	수수료	600.0	1.5	매입가의 1.5% 수준
	판매가격	36,700.0	91.8	36,700원/20kg(백미)
하나로클럽	간접비	2,145.0	5.4	점포운영유지비, 인건비, 제세공과금 등
	이윤	1,155.0	2.9	
	판매가격	40,000.0	100.0	40,000원/20kg(백미)

<붙임 8>

쌀 유통비용 명세표(상주 → 부산, 도매상)

조사일 : '15. 12.

(단위 : 원/20kg 지대, %)

구분	금액	비율	산출근거	
생산자	농가수취가격	29,133.3	74.7	
	포장재비	26.7	0.1	○ 톤백 10,000원 ÷ 700kg ÷ 15회 × 28kg = 26.7원 - 사용횟수 : (1년 3회사용) × 5년 = 15회 - 가공수율 : 71.4%(조곡28kg → 정곡20)
	건조비	700.0	1.8	○ 수분함량 20% → 15 건조, 1%당 5원/kg - 5% × 5원 = 25원/kg, 25원 × 28kg = 700원
	운송비	240.0	0.6	(60,000원 ÷ 7,000kg) × 28kg = 240원
	판매가격	30,100.0	77.2	(43,000원 ÷ 40kg) × 28kg = 30,100원(조곡)
도정업자	가공비	2,500.0	6.4	(14,000원 ÷ 80kg) × 20kg = 3,500원
	포장재비	400.0	1.0	400원(20kg지대)
	물류기기사용료	100.0	0.3	5,000원/1파렛트, 20kg*50포대 적재/파렛트
	운송비	600.0	1.5	240,000원 ÷ 400포대(20kg) = 600원/20kg
	판매가격	33,700.0	86.4	33,700원/20kg(백미)
도매상	하역비	300.0	0.8	(1,200 ÷ 80kg) × 20kg = 300원/20kg(상하차비)
	운송비	600.0	1.5	600원/20kg
	간접비	842.5	2.2	점포유지관리비, 제세공과금, 인건비 등
	이윤	557.5	1.4	
	판매가격	36,000.0	92.3	36,000원/20kg(백미)
소매상	간접비	2,052.0	5.3	점포유지관리비, 제세공과금, 인건비 등
	이윤	948.0	2.4	
	판매가격	39,000.0	100.0	39,000원/20kg(백미)